

atlantic

On est bien chez vous.

DIVALI RADIATEUR CONNECTÉ

Connected radiator



Tous les outils et
conseils pour piloter
votre appareil

FR
EN

NOTICE D'UTILISATION ET D'INSTALLATION

Installation and operating manual

À CONSERVER PAR L'UTILISATEUR

Manual must be kept by end user

• MARQUE FRANÇAISE • RECOMMANDÉE PAR LES PROFESSIONNELS • SOLUTIONS CONNECTÉES

Sommaire

Mise en garde	2
Déclaration de conformité	4
Installation et Entretien	5
Préparer l'installation de l'appareil	5
Installer le support mural - Modèles Horizontal et Plinthe	7
Installer le support mural - Modèle Vertical	8
Modifier la position du boîtier de commande - Modèle Vertical	9
Raccorder l'appareil	12
Fixer et verrouiller l'appareil sur les supports muraux - Modèle Vertical	13
Fixer et verrouiller l'appareil sur le support mural - Modèles Horizontal et Plinthe	14
Entretien	14
Découverte	15
Fonctionnement du boîtier	15
Mettre en marche / arrêter l'appareil	16
Principe de fonctionnement	16
L'indicateur de consommation	17
Le témoin de chauffe	17
Première mise en service	18
Utilisation	20
Modifier ma température	20
Modifier mon planning	22
Programmation externe	25
Fonction lumière	26
Verrouiller l'accès	28
Fonctions avancées	29
Absence longue	29
Informations	29
Paramètres	30
Piloter mon appareil depuis mon smartphone	30
Accessibilité	31
Fonction fenêtre ouverte	33
Etalonnage	34
Délestage	34
Menu Expert	35
En cas de problèmes	37
Caractéristiques	40

Mise en garde



- Attention surface très chaude / Caution hot surface.

ATTENTION :

Certaines parties de ce produit peuvent devenir très chaudes et provoquer des brûlures. Il faut prêter une attention particulière en présence d'enfants et de personnes vulnérables.

Cet appareil n'est pas prévu pour être utilisé par des personnes (y compris les enfants) dont les capacités physiques, sensorielles ou mentales sont réduites, ou des personnes dénuées d'expérience ou de connaissance, sauf si elles ont pu bénéficier, par l'intermédiaire d'une personne responsable de leur sécurité, d'une surveillance ou d'instructions préalables concernant l'utilisation de l'appareil.

Il convient de surveiller les enfants pour s'assurer qu'ils ne jouent pas avec l'appareil.

Il convient de maintenir à distance de cet appareil les enfants de moins de 3 ans, à moins qu'ils ne soient sous une surveillance continue.

Les enfants âgés entre 3 ans et 8 ans doivent uniquement mettre l'appareil en marche ou à l'arrêt, à condition que ce dernier ait été placé ou installé dans une position normale prévue et que ces enfants disposent d'une surveillance ou aient reçu des instructions quant à l'utilisation de l'appareil en toute sécurité et en comprenant bien les dangers potentiels. Les enfants âgés entre 3 ans et 8 ans ne doivent ni brancher, ni régler, ni nettoyer l'appareil, et ni réaliser l'entretien de l'utilisateur.

Cet appareil peut être utilisé par des enfants âgés d'au moins 8 ans et par des personnes ayant des capacités physiques, sensorielles ou mentales réduites ou dénuées d'expérience ou de connaissance, s'ils (si elles) sont correctement surveillé(e)s ou si des instructions relatives à l'utilisation de l'appareil en toute sécurité leur ont été données et si les risques encourus ont été appréhendés. Les enfants ne doivent pas jouer avec l'appareil. Le nettoyage et l'entretien par l'utilisateur ne doivent pas être effectués par des enfants sans surveillance.

Respectez les distances minimales au sol, aux parois et avec l'ameublement pour l'emplacement de l'appareil.

L'appareil de chauffage ne doit pas être placé juste en dessous d'une prise de courant.

L'appareil doit être directement raccordée à une canalisation fixe dans laquelle est incorporé un dispositif de déconnexion omnipolaire conforme aux règles d'installation.

Si le câble d'alimentation est endommagé, il doit être remplacé par le fabricant, son service après-vente ou une personne de qualification similaire afin d'éviter un danger.



Afin d'éviter une surchauffe et pour des raisons de sécurité, ne pas couvrir l'appareil de chauffage.

A la première mise en chauffe, une légère odeur/fumée peut apparaître correspondant à l'évacuation des éventuelles traces liées à la fabrication de l'appareil. Pour accélérer l'évacuation de l'odeur, réglez la température au maximum (28°C) pendant une heure.

La notice d'utilisation de cet appareil est disponible sur le site internet ou en contactant le service après-vente.

— Déclaration de conformité —

DIRECTIVE RED 2014/53/UE (*)

Par la présente, la Société Groupe Atlantic Orléans déclare que l'équipement référencé ci-dessous est conforme aux exigences essentielles de la directive RED 2014/53/UE.

La déclaration de conformité UE complète de cet équipement est disponible à l'adresse internet suivante :

<https://www.atlantic.fr/Declaration-conformite-UE-RED>

Désignation :	Radiateur avec carte HE3Z
Modèles :	voir la référence du modèle en entête de notice

Caractéristiques :

Bandes de fréquence radio utilisées par l'Emetteur-Récepteur
2400MHz à 2483.5MHz

Puissance de radiofréquence maximale : <10mW

Température d'utilisation : Mini -10°C à Maxi 55°C.

Equipement Hertzien de Classe 2 : peut être mis sur le marché et mis en service sans restrictions.

Portée radio : de 100 à 300 mètres en champ libre, variable selon les équipements associés (portée pouvant être altérée en fonction des conditions d'installation et de l'environnement électromagnétique).

La conformité aux normes radio et Compatibilité électromagnétique a été vérifié par l'organisme notifié 0081 : LCIE France, Fontenay aux Roses.

Installation et Entretien

PRÉPARER L'INSTALLATION DE L'APPAREIL



L'appareil étant lourd, nous vous préconisons de l'installer à deux personnes.

Règles d'installation

Cet appareil a été conçu pour être installé dans un local résidentiel. L'installation doit être faite dans les règles de l'art et conforme aux normes en vigueur dans le pays d'installation.

L'appareil doit être alimenté en 230 V Monophasé 50Hz.

Dans des locaux humides comme les salles de bains et les cuisines, vous devez installer le boîtier de raccordement au moins à 25 cm du sol. L'installation doit être équipée d'un dispositif de protection de type disjoncteur différentiel 30mA.

Tenir l'appareil éloigné d'un courant d'air susceptible de perturber son fonctionnement (ex : sous une Ventilation Mécanique Centralisée, etc...).

- L'appareil doit être installé de façon telle que les interrupteurs et autres dispositifs de commande ne puissent pas être touchés par une personne dans la baignoire ou la douche.
- L'installation d'un appareil en altitude provoque une élévation de la température de sortie d'air (de l'ordre de 10°C par 1000 m de dénivelé). Il est fortement déconseillé de monter un appareil au-dessus d'une altitude de 1000 m (risque de mauvais fonctionnement).
- Il est interdit de monter un appareil verticalement et vice-versa.
- Respectez les distances minimales avec le mobilier pour l'emplacement de l'appareil.
- Ne pas installer d'étagère au-dessus des appareils verticaux.

Ne pas l'installer juste en dessous d'une prise de courant.

Votre appareil peut être installé dans le volume 2 de la salle de bains. Pour des raisons de sécurité, il est interdit de l'installer dans les volumes 0 et 1.

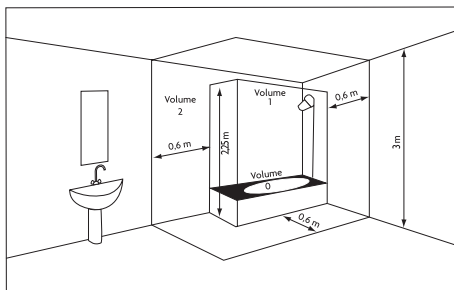

Distances à respecter :

Modèle Horizontal et Plinthe

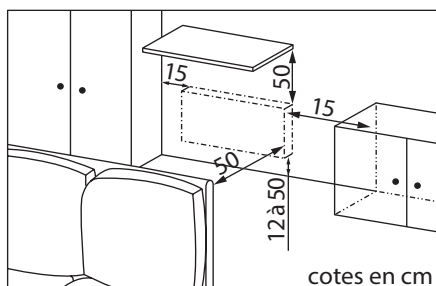

Modèle Vertical

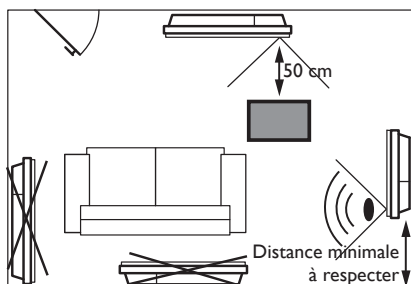
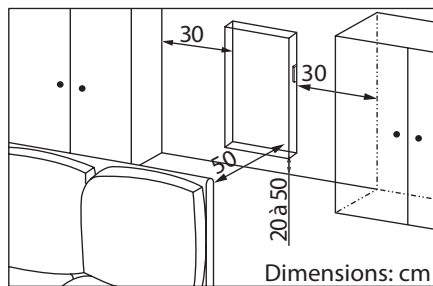

Pour optimiser la détection d'occupation de votre appareil, évitez de l'installer dans un angle fermé ou derrière un meuble.

INSTALLER LE SUPPORT MURAL

 Prévoyez des chevilles et des vis adaptées à votre type de mur et ayant une tenue minimale de 40 kg par point de fixation (les vis et les chevilles ne sont pas fournies).

Une fois le couvercle du carton enlevé, vous pouvez retirer le support mural, qui vous servira de gabarit pour le perçage des trous. Laisser l'appareil dans son carton.

Modèles Horizontale et Plinthe

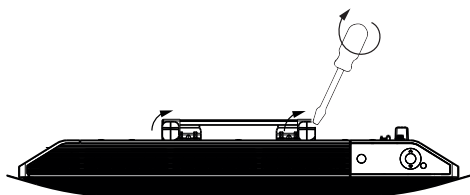

Munissez-vous d'un tournevis et déverrouillez le support mural.

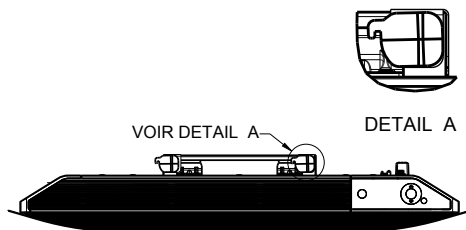

Support mural déverrouillé.

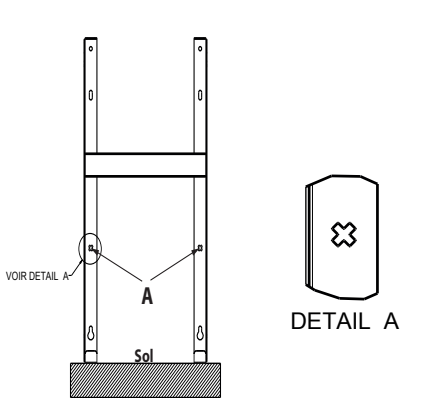
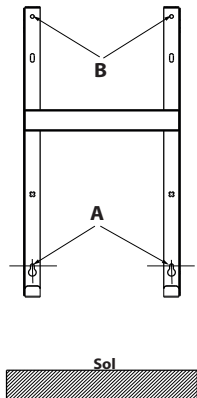
1	 <p>POSEZ le support mural au sol. Repérez les points de perçage A (croix) à l'aide d'un stylo. Ceux-ci donnent la position des fixations inférieures.</p>	2	
		 <p>Remontez le support mural en faisant coïncider les points de perçage A avec les trous inférieurs du support mural. Repérez les 2 points de perçage B à l'aide d'un stylo.</p>	
3	<p>Percez les 4 trous et mettez les chevilles adaptées à votre mur et au poids de l'appareil (ex. plaque de plâtre, béton). Positionnez le support mural et vissez.</p>		

Modèle Vertical

Munissez-vous d'un tournevis et déverrouillez le support mural.

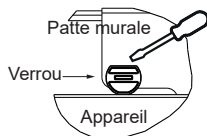

- ❶ - Posez la patte d'accrochage au sol et contre le mur.
 - Repérez le point A1 à l'aide d'un crayon.
- ❷ - Remontez la patte d'accrochage en alignant le point A2 avec le point repéré A1. Ensuite, repérez les points de perçage B (haut de la boutonnière). Retirez le support mural, percez les 2 trous, mettez les chevilles et insérez les vis sans les serrer.
 - Repositionnez le support sur les vis, vérifiez l'horizontalité avec un niveau.
 - Ensuite repérez les points de perçage C. Retirez le support mural.
- ❸ - Percez les 2 nouveaux trous, insérez les chevilles.
 - Positionnez le support mural et vissez.

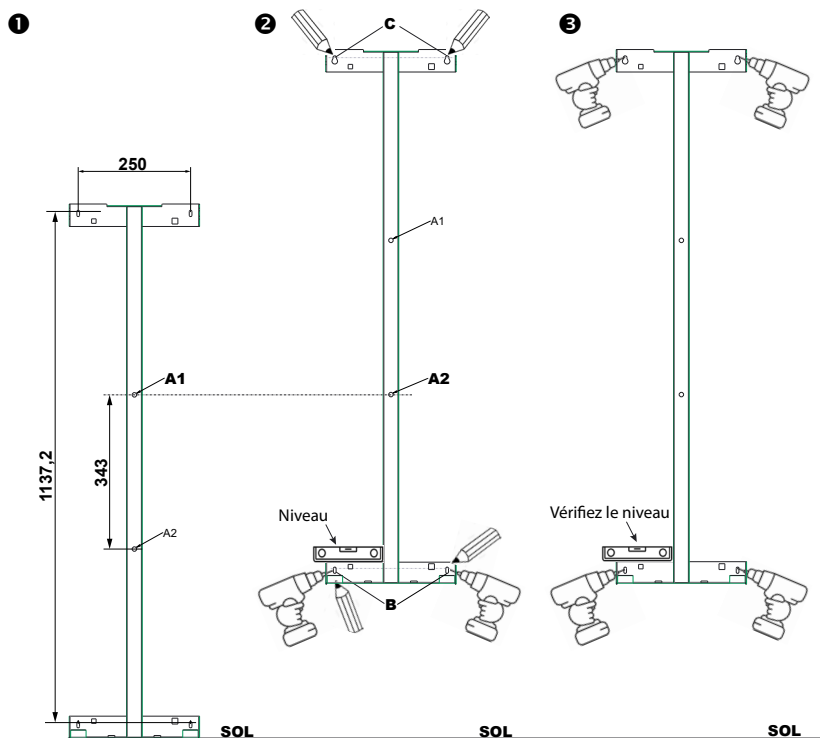

MODIFIER LA POSITION DU BOÎTIER DE COMMANDE MODÈLE VERTICAL

Par défaut, le boîtier de commande du radiateur vertical est positionné à droite (l'appareil installé au mur).

Sur ce modèle, vous avez la possibilité de placer le boîtier à gauche. Pour cela, effectuez les opérations suivantes :

⚠ Opérations à effectuer hors tension, radiateur à plat, face vers le sol dans ses cales reculées de 5 cm.

Nota : le boîtier de commande ne s'ouvre qu'une fois l'appareil installé et non lorsque l'appareil est couché

Utilisez la clé fournie avec le radiateur. 

vues de l'arrière

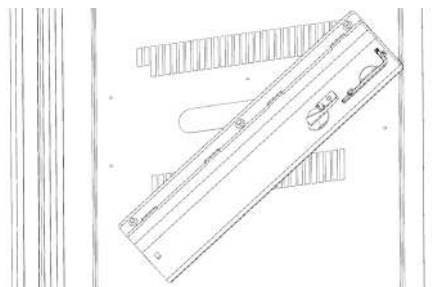
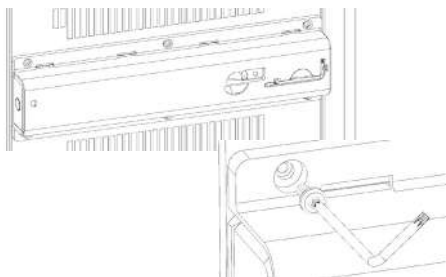

❶ Retirez et conservez les 4 vis de fixation situées à l'arrière du support du boîtier de commande.

❷ Faites pivoter le support du boîtier d'un demi-tour à droite vers le bas.

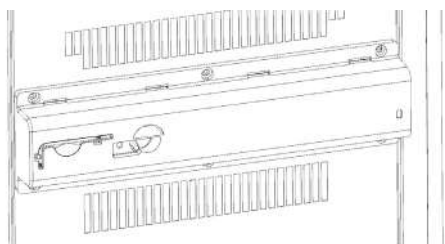

❸ Fixez le support du boîtier avec les 4 vis.

④ Mettre l'appareil à la verticale pour sortir le boîtier de commande.

vues de l'arrière

⑤ Appuyez sur le côté du boîtier pour le faire sortir du support.

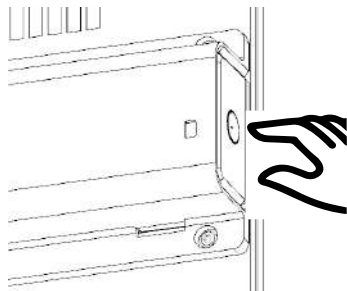

⑥ Tirez le côté du boîtier pour qu'il soit complètement visible.

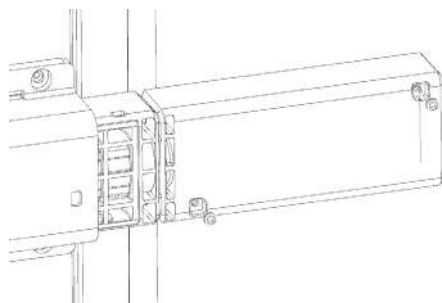

⑦ Retirez et conservez les deux vis de fixation de la partie arrière du boîtier de commande.

vues de face

Tournez l'appareil

⑧ Déboîter la partie avant du boîtier de commande en la tirant légèrement.

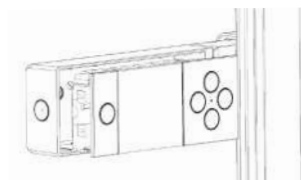

⑨ Pivotez le boîtier.

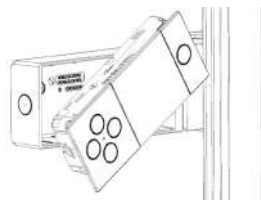

⑩ Remplacez le câble du boîtier.

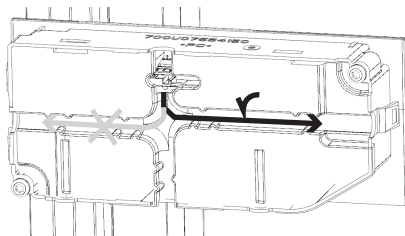

⑪ Repositionnez la partie avant dans la partie arrière du boîtier de commande.

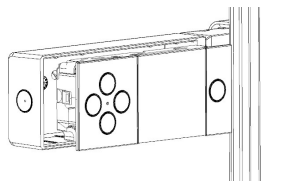

vues de l'arrière

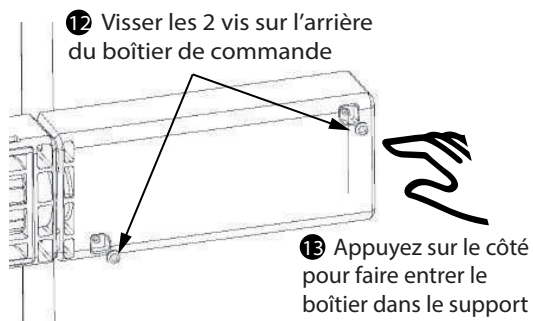

Vérifiez que les parties avant et arrière soient bien plaquées.

RACCORDER L'APPAREIL

Avant toute intervention de raccordement, couper l'alimentation électrique.

- L'appareil doit être alimenté en 230V 50 Hz.
- L'appareil doit être directement raccordé à une canalisation fixe dans laquelle est incorporé un dispositif de déconnexion omnipolaire conforme aux règles d'installation. Le raccordement au secteur se fera à l'aide du câble 3 fils (Marron = Phase, Bleu = Neutre, Noir = Fil pilote) par l'intermédiaire d'un boîtier de raccordement.
- Dans des locaux humides comme les cuisines, les salles de bains, il faut installer le boîtier de raccordement à au moins 25 cm du sol minimum. L'installation doit être équipée d'un dispositif de protection de type disjoncteur différentiel 30mA.
- **Le raccordement à la terre est interdit. Ne pas brancher le fil pilote (noir) à la terre.**
- Si le câble d'alimentation est endommagé, il doit être remplacé par le fabricant, son service après-vente ou une personne de qualification similaire afin d'éviter un danger.
- Si l'appareil pilote ou piloté est protégé par un différentiel 30mA (ex : salle de bain) il est nécessaire de protéger l'alimentation du fil pilote sur ce différentiel.

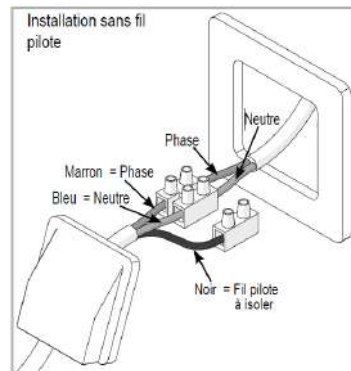
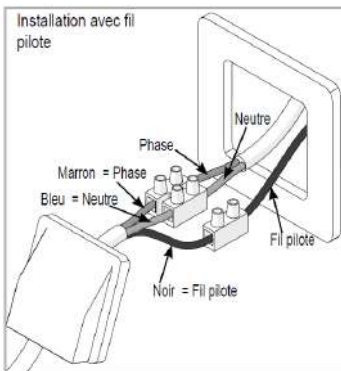

FIXER ET VERROUILLER L'APPAREIL SUR SON SUPPORT MURAL - MODELE VERTICAL

Votre appareil a été livré avec deux poignées de préhension pour vous aider à le soulever et à le poser sur son support mural.

Ne pas soulever le radiateur par le boîtier de commande.

- Une fois le raccordement fait, coupez l'alimentation au tableau électrique.

1 Placez le radiateur au sol devant le support mural.

2 Insérez les poignées dans les grilles latérales, de chaque côté du radiateur. Levez et posez le radiateur sur les supports S selon le schéma.

3 Ramenez le radiateur vers le support puis, en le relevant, introduisez le support dans les trous du radiateur (flèches 1 et 2).

4 Introduire les pattes du support dans les trous de l'appareil, rabaisser (flèche 3).

5 Verrouiller en tournant les 4 verrous V d'un demi tour. Votre appareil est fixé.

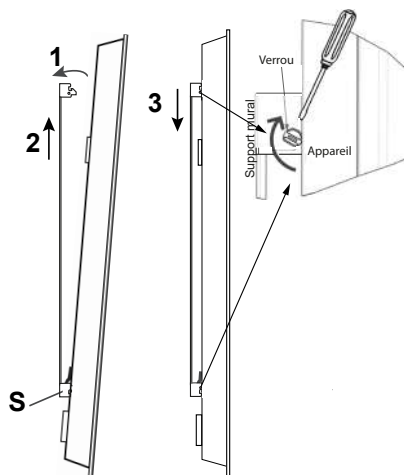
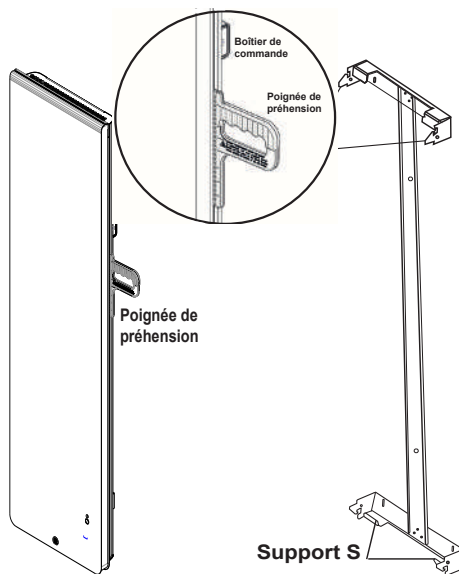

FIXER ET VERROUILLER L'APPAREIL SUR LE SUPPORT MURAL MODÈLES HORIZONTAL ET PLINTHE

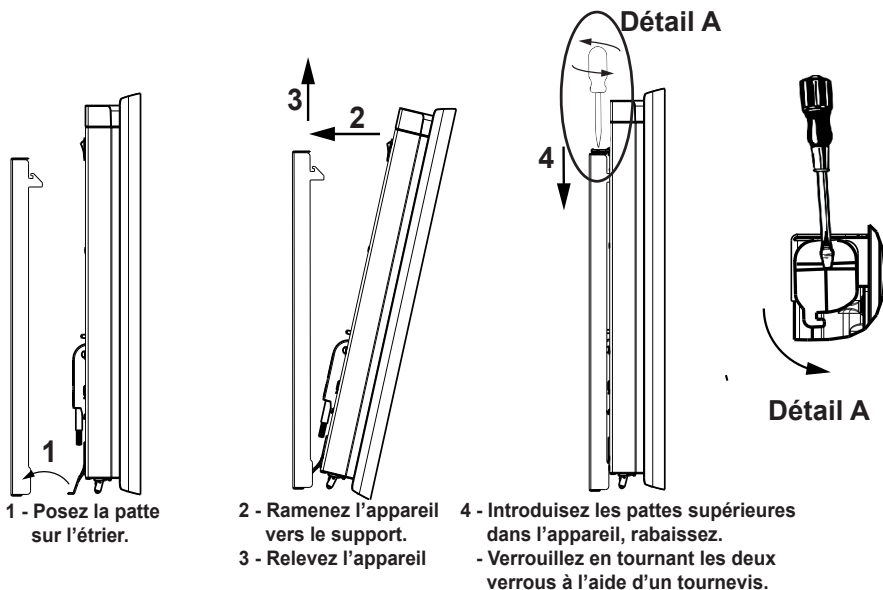

ENTRETIEN

Avant toute action d'entretien, éteignez votre appareil en mettant l'interrupteur Marche/Arrêt en position 0.

Pour conserver les performances de votre radiateur, il est nécessaire, environ deux fois par an, d'effectuer à l'aide d'un aspirateur ou d'une brosse, le dépoussiérage des grilles inférieures et supérieures ou latérales de l'appareil. L'appareil peut être nettoyé avec un chiffon humide et du savon liquide; ne jamais utiliser de produits abrasifs et de solvants. En ambiance polluée, des salissures peuvent apparaître sur la grille de l'appareil. Ce phénomène est lié à la mauvaise qualité de l'air ambiant. Il est conseillé, dans ce cas de vérifier la bonne aération de la pièce (ventilation, entrée d'air, etc...). Ces salissures ne justifient pas le remplacement sous garantie de l'appareil.

Découverte

FUNCTIONNEMENT DU BOÎTIER

MODELE HORIZONTAL ET PLINTHE

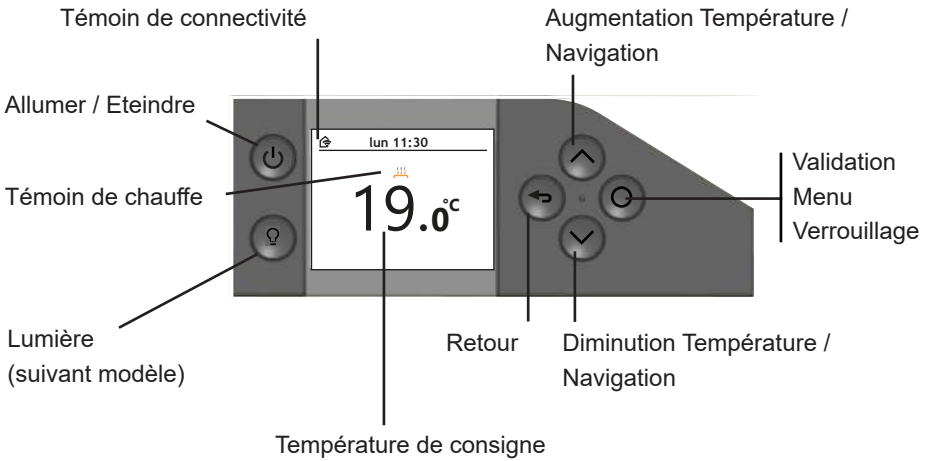

MODELE VERTICAL

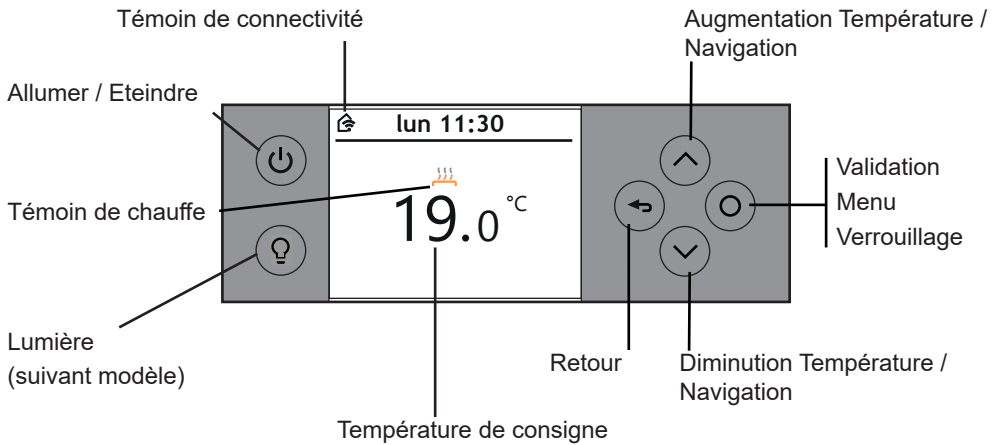

METTRE EN MARCHÉ / ARRÊTER L'APPAREIL

Pour mettre en marche ou éteindre temporairement votre appareil, utilisez .

Pour un arrêt prolongé (hors période de chauffe), utilisez l'interrupteur situé à droite de votre appareil.

Positionnez le sur  pour mettre l'appareil hors tension.





Lorsque l'appareil est mis hors tension, un nouveau réglage du jour et de l'heure peut être nécessaire (arrêt de plus de 1h45).

Pour remettre en marche votre appareil, positionnez l'interrupteur sur .

PRINCIPE DE FONCTIONNEMENT

Votre appareil propose un planning de chauffe par défaut, comme décrit ci-après :

 Présence	Lors de vos présences, la température réglée par défaut est de 19°C. Les horaires réglés par défaut sont : - Lundi à vendredi : de 5h à 9h, et de 17h à 23h - Samedi et dimanche : de 5h à 23h
 Absence en journée	Lors de vos absences en journée, la température réglée par défaut est de 15,5°C. Les horaires réglés par défaut sont : - Lundi à vendredi : de 9h à 17h
 Nuit	La nuit, la température réglée par défaut est de 17°C. Les horaires réglés par défaut sont : - Lundi à dimanche : de 23h à 5h.



Vous pouvez le modifier afin de l'adapter à votre mode de vie.
Ce planning peut être activé ou désactivé.

L'INDICATEUR DE CONSOMMATION

Un indicateur de consommation vous permet d'optimiser votre réglage de la température. Quand l'indicateur de consommation se trouve au niveau du symbole vert, vous êtes à un niveau de température inférieur ou égal à la température conseillée.



LE TÉMOIN DE CHAUFFE

	L'appareil est en chauffe pour atteindre la température.
	L'appareil est en chauffe pour maintenir la température.
	L'appareil ne chauffe pas.

Première mise en service

Utilisez les touches  ou  pour naviguer, validez en appuyant sur .

• Choisissez la langue.



• Réglez la date et l'heure.



Laissez vous guider pour la mise en service de votre radiateur.

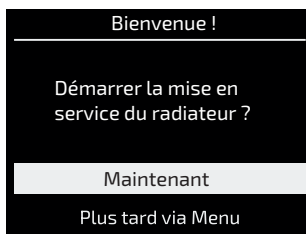

En validant «Maintenant» et en activant le planning, vous allez pouvoir personnaliser celui-ci selon votre rythme de vie. Pour cela, vous devrez répondre aux questions suivantes :

- Quelles sont vos heures de sommeil ?
- Quels sont les jours où vous être absents en journée ?
- Sur ces jours, à quelle heure êtes vous absents ?
- Sur ces jours, êtes vous à la maison entre 12h et 14h ?
- Et enfin, vous pourrez choisir la température que vous souhaitez lors de vos périodes de présence (par défaut réglée à 19°C), lors de vos périodes d'absence (par défaut réglée à 15.5°C), et pendant la nuit (par défaut réglée à 17°C).

vous allez également pouvoir paramétrer les fonctions intelligentes de votre appareil :

• Paramétrage personnalisé :

Le planning s'adapte selon les absences et présences détectées. (Actif/Inactif)

Le radiateur anticipe la montée en chauffe. (Actif/Inactif)

La température s'ajuste temporairement lors de présences et absences non planifiées. (Actif/Inactif)

Les fonctions liées à la détection de présence sont inactives en température Nuit.

- **Privilégier les économie**

Le planning s'adapte selon les absences et présences détectées. Le radiateur n'anticipe pas la montée en chauffe.

La température s'ajuste temporairement lors de présences et absences non planifiées.

Les fonctions liées à la détection de présence sont inactives en température Nuit.

Le radiateur s'arrête lorsqu'une fenêtre ouverte est détectée dans la pièce.(Actif/Inactif).

- **Privilégier le confort**

Le planning s'adapte selon les absences et présences détectées.

Le radiateur anticipe la montée en chauffe.

La température s'ajuste temporairement lors de présences et absences non planifiées.

Les fonctions liées à la détection de présence sont inactives en température Nuit.

Le radiateur s'arrête lorsqu'une fenêtre ouverte est détectée dans la pièce. (Actif/Inactif).

Vous pouvez lancer la mise en service de votre appareil plus tard en passant par le menu.

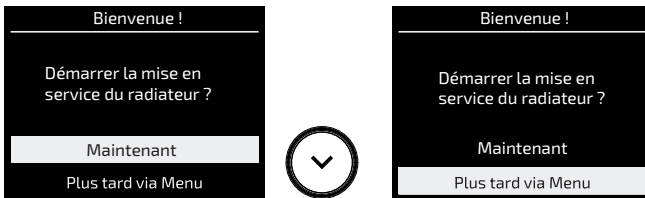

Dans ce cas, un planning de chauffe est activé par défaut avec les Fonctions Intelligentes suivantes :

- **Le planning adaptatif est actif ;**
- **L'anticipation de chauffe est inactive ;**
- **La gestion des imprévus est active ;**
- **Les températures sont réglées par défaut à 19°C en cas de présence, 15,5°C en cas d'absence, et 17°C la nuit ;**
- **La détection d'ouverture de fenêtre est active.**

Utilisation

MODIFIER MA TEMPÉRATURE

Le planning est inactif : la nouvelle température sera appliquée tout le temps.

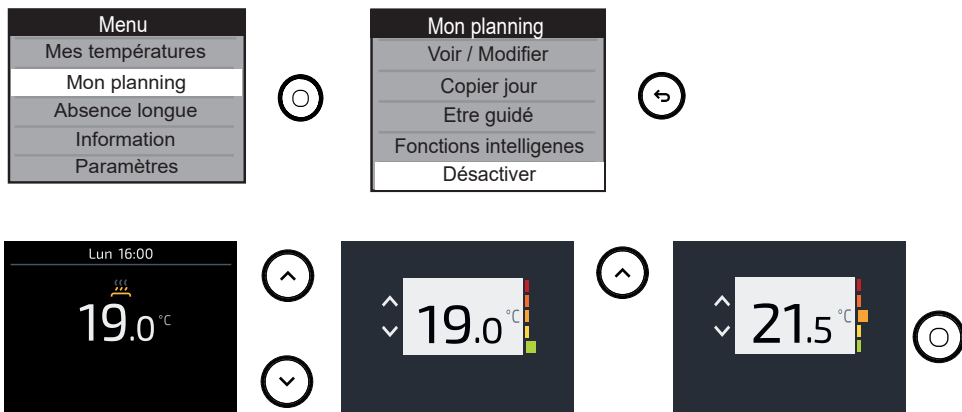

Le planning est actif :

- La nouvelle température sera appliquée temporairement :
 - soit par défaut jusqu'au prochain changement de période (présence, absence en journée, nuit).



- soit jusqu'à l'heure souhaitée si vous la modifiez.

- En passant par le Menu, les nouvelles températures seront appliquées tout le temps durant les périodes de présence, absence en journée ou nuit.

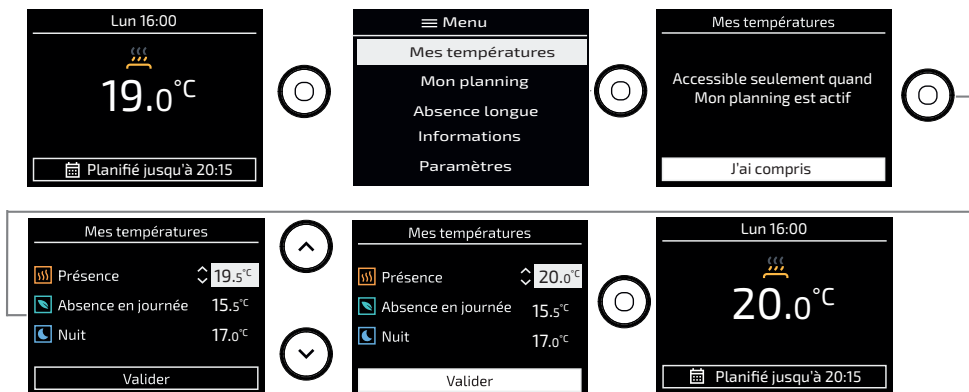

MODIFIER MON PLANNING

Vous pouvez modifier pour chaque jour de la semaine les périodes de présence, absence en journée ou nuit.

Modifier un jour :



Copier ce jour sur un ou plusieurs jours de la semaine :



Etre guidé :

Vous allez pouvoir personnaliser votre planning selon votre rythme de vie (si vous ne l'avez pas fait lors de la mise en service ou si vous voulez le modifier).



FONCTIONS INTELLIGENTES

Dans le menu Planning, vous pouvez paramétrer les Fonctions intelligentes.

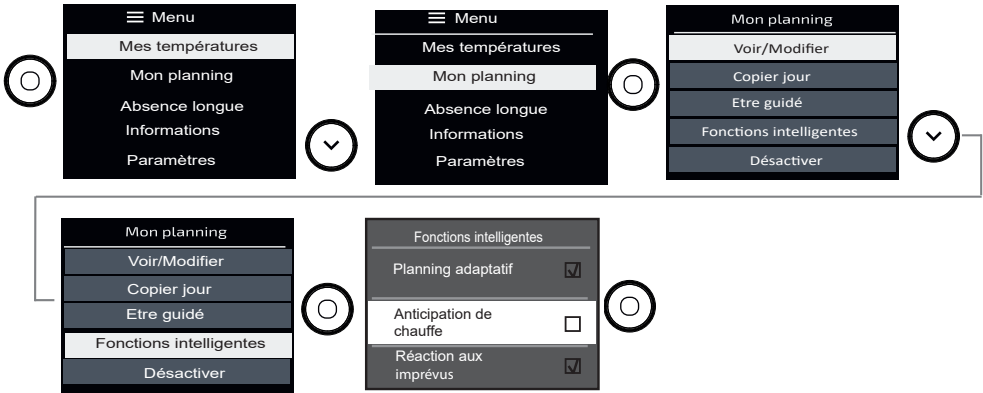

Vous pouvez le faire de 3 façons différentes :

Planning adaptatif (ici vous avez la possibilité d'activer ou non les fonctions) :

- Le planning s'adapte selon les absences et présences détectées.
- L'appareil anticipe la montée en chauffe (à l'horaire prévu, la pièce est à température).
- La température s'ajuste temporairement lors de présences et absences non planifiées.
- Les fonctions liées à la détection de présence sont inactives en température Nuit.

Anticipation de chauffe (dans ce cas, les fonctions sont prédéfinies de la manière suivante) :

- Le planning s'adapte selon les absences et présences détectées.
- L'appareil n'anticipe pas la montée en chauffe (à l'horaire prévu, la chauffe démarre).
- La température s'ajuste temporairement lors de présences et absences non planifiées.
- Les fonctions liées à la détection de présence sont inactives en température Nuit.

Réaction aux imprévus (dans ce cas, les fonctions sont prédéfinies de la manière suivante) :

- Le planning s'adapte selon les absences et présences détectées.
- L'appareil anticipe la montée en chauffe (à l'horaire prévu, la pièce est à température).
- La température s'ajuste temporairement lors de présences et absences non planifiées.
- Les fonctions liées à la détection de présence sont inactives en température Nuit.

PROGRAMMATION EXTERNE

Le planning doit être inactif

L'appareil suit les ordres de la commande externe de votre installation par liaison fil pilote.

L'information s'affichera sur l'écran.



Les ordres prioritaires (Hors gel et délestage) sont pris en compte à n'importe quel moment.



FUNCTION LUMIERE

Créer une ambiance feutrée dans votre salon, disposer d'une veilleuse dans la chambre de vos enfants ou encore vous permettre de vous lever sans risque dans la nuit, à vous de choisir grâce à l'intégration d'une fonction lumière sur votre radiateur. Celle-ci est pilotable depuis votre boîtier de commande sur le produit et/ou directement depuis votre application smartphone/tablette Cozytouch.

Vous pourrez ainsi modifier la minuterie (de 20min à permanent), l'intensité lumineuse (4 niveaux possibles) et même choisir d'activer ou de désactiver la fonction indépendante d'éclairage automatique de 30 secondes lors d'une détection dans l'obscurité.

La fonction «Eclairage auto» est également accessible depuis l'application Cozytouch.

Allumer / éteindre la lumière

Un appui sur le bouton Lumière vous permet d'allumer ou d'éteindre la lumière.

Lorsque vous êtes dans le mode «lumière», un appui sur le bouton lumière éteint la lumière et revient au mode chauffage.

Un appuis sur le bouton retour revient au mode chauffage sans éteindre la lumière.

La fonction «Eclairage auto» (voir ci-dessous) est indépendante des autres réglages et la détection dans l'obscurité reste active (ou inactive) même si la lumière est éteinte.

Régler la luminosité

Le menu «Luminosité» permet de régler l'intensité lumineuse diffusée par l'appareil.

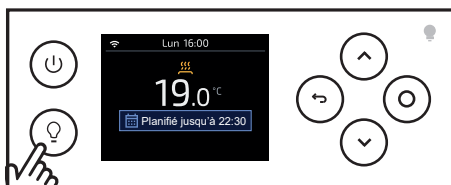

Appuyez sur le bouton lumière

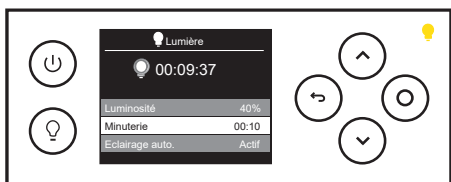

Sélectionnez luminosité avec les flèches \wedge ou \vee puis validez \bigcirc .

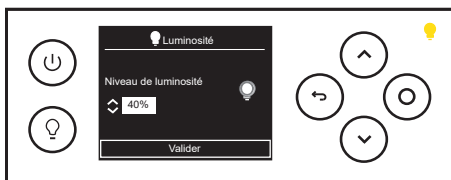

Choisissez le niveau de luminosité que vous souhaitez avec les flèches \wedge ou \vee (20% - 40% - 60% - 80% - 100%) puis validez \bigcirc .

Régler la minuterie

Le menu «Minuterie» permet de régler le temps d'allumage de la lumière. Ce temps peut varier de 10 minutes à 4 heures.

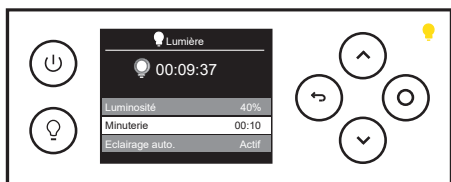

Sélectionnez minuterie avec les flèches \wedge ou \vee puis validez \bigcirc .

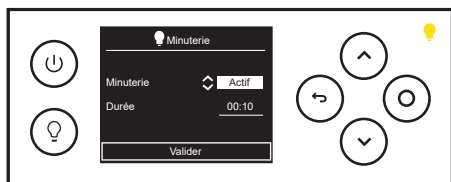

Vous pouvez activer ou désactiver la minuterie avec les flèches \wedge ou \vee puis validez \bigcirc .

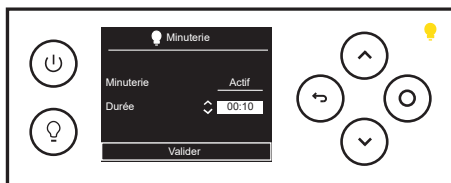

Si vous activez la minuterie avec les flèches \wedge ou \vee vous pourrez choisir le temps d'éclairage que vous souhaitez puis validez \bigcirc . Celui-ci varie de 10 secondes à 4 minutes.

Par défaut, le temps d'éclairage est réglé à 0 secondes, le minimum.

Eclairage auto

L'option «Eclairage auto» détecte les présences dans l'obscurité et déclenche automatiquement la lumière à faible luminosité pendant 30 secondes.

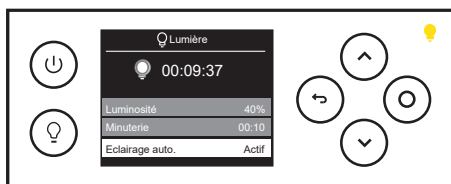

Sélectionnez éclairage auto avec les flèches \wedge ou \vee puis validez \bigcirc .

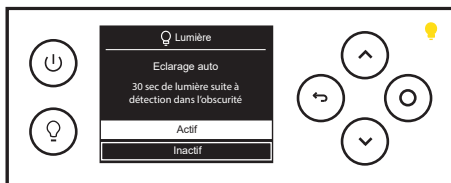

Vous pouvez activer ou désactiver l'éclairage auto avec les flèches \wedge ou \vee puis validez \bigcirc .



Dans le cas l'installation du radiateur dans une chambre, si le détecteur de présence est orienté vers le lit, il se peut que la lumière s'allume en fonction de vos mouvements nocturnes. Dans ce cas, il est conseillé de laissé la fonction «Eclairage auto» inactive.

VERROUILLER L'ACCÈS

Afin d'éviter les manipulations par des enfants, vous pouvez verrouiller l'accès aux commandes de votre appareil en faisant un appui long sur .

Faites de même pour déverrouiller les commandes.



Fonctions avancées

ABSENCE LONGUE

Cette fonction permet de régler la température et la durée d'une absence longue.

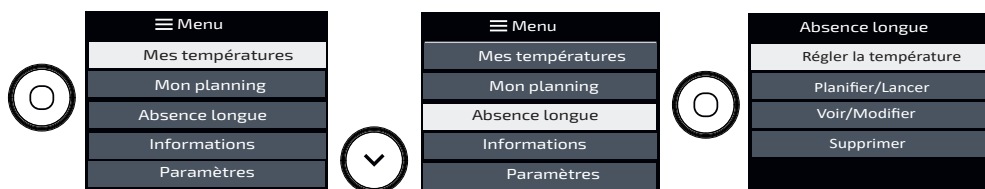

- Je règle la température souhaitée pendant mon absence longue.
- Je planifie la date et l'heure de début, ainsi que la date et heure de fin de l'absence.
- J'ai la possibilité de voir et modifier ces informations.
- Je peux également supprimer cette absence longue.

INFORMATIONS

Diverses informations sont accessibles dans ce menu.

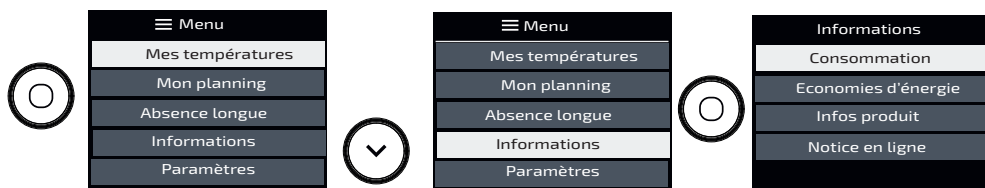

• Je peux voir les informations sur la consommation en kWh.

Le compteur se déclenche dès la première mise en service de l'appareil.
Il est possible de réinitialiser le compteur.

• Je peux voir les informations sur les économies d'énergie.

En planning actif, je peux voir que le planning m'a permis d'économiser pendant xx% du temps. Cette information est disponible après 24h d'utilisation.

• Je peux voir les informations concernant mon appareil : référence, marque, modèle, puissance, N° de série (utiles en cas d'appel au SAV).

• Je peux retrouver la notice en ligne en flashant le QR code.

PARAMÈTRES

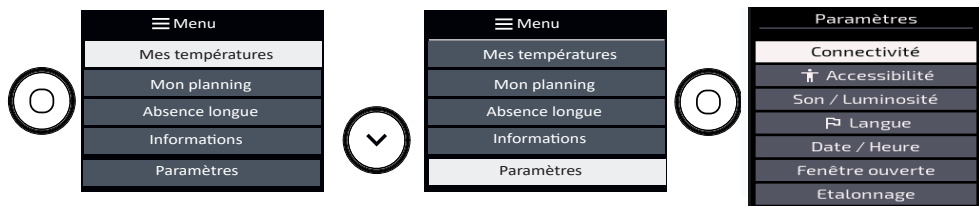

- **Connectivité** : je peux voir la qualité du signal, si la connexion est établie ou en échec.
- **Accessibilité** : je peux gérer les appuis touches, le retour sonore et la luminosité de l'écran (reportez-vous au chapitre Accessibilité).
- **Langue** : je peux sélectionner la langue de mon choix.
- **Date et heure** : je peux mettre à jour la date et l'heure.
- **Fenêtre ouverte** : je peux activer ou désactiver la fonction (reportez-vous au chapitre Fonction fenêtre ouverte).
- **Etalonnage** : je peux régler l'écart entre la température de la pièce et la valeur réglée sur mon appareil (reportez-vous au chapitre Etalonnage).

PILOTER MON APPAREIL DEPUIS MON SMARTPHONE

Cet appareil est compatible avec notre Offre Cozytouch®.

Accessoires nécessaires :

- Application Cozytouch compatible iOS et Android. Téléchargement gratuit sur App Store ou Google Play ;
- HUB Cozytouch, vendu par les distributeurs de notre marque ou sur notre site Internet ;
- Box d'accès à internet.

Cette installation vous permet de piloter, programmer, contrôler votre (vos) appareil(s) à distance, via un smartphone ou une tablette.

Vous pouvez par exemple modifier la température de consigne, gérer vos absences en indiquant votre date de retour, visualiser la consommation de vos appareils, changer de mode, réaliser votre programmation.

Connectez vos appareils :

Effectuez toutes les opérations de connexion ou de pilotage à partir de l'application (suivez les instructions affichées sur votre smartphone ou votre tablette).

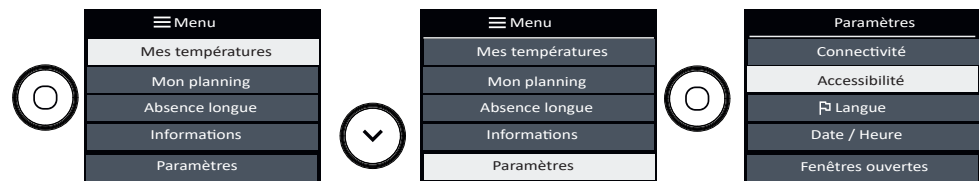

Nota :

Les radiateurs situés dans une même pièce peuvent être liés via l'application Cozytouch pour leur permettre de communiquer et partager des informations.

Par Exemple, quand plusieurs appareils sont liés, un changement de température de consigne ou de mode sur un appareil se répercute immédiatement sur les autres radiateurs de la pièce.

De la même manière, si un des radiateurs de la pièce détecte votre présence ou une ouverture/fermeture de fenêtre, il communiquera cette information aux autres radiateurs de cette même pièce.



ACCESSIBILITÉ

Cette fonction a été développée pour faciliter l'accès aux commandes de l'appareil par les personnes en situation de handicap.

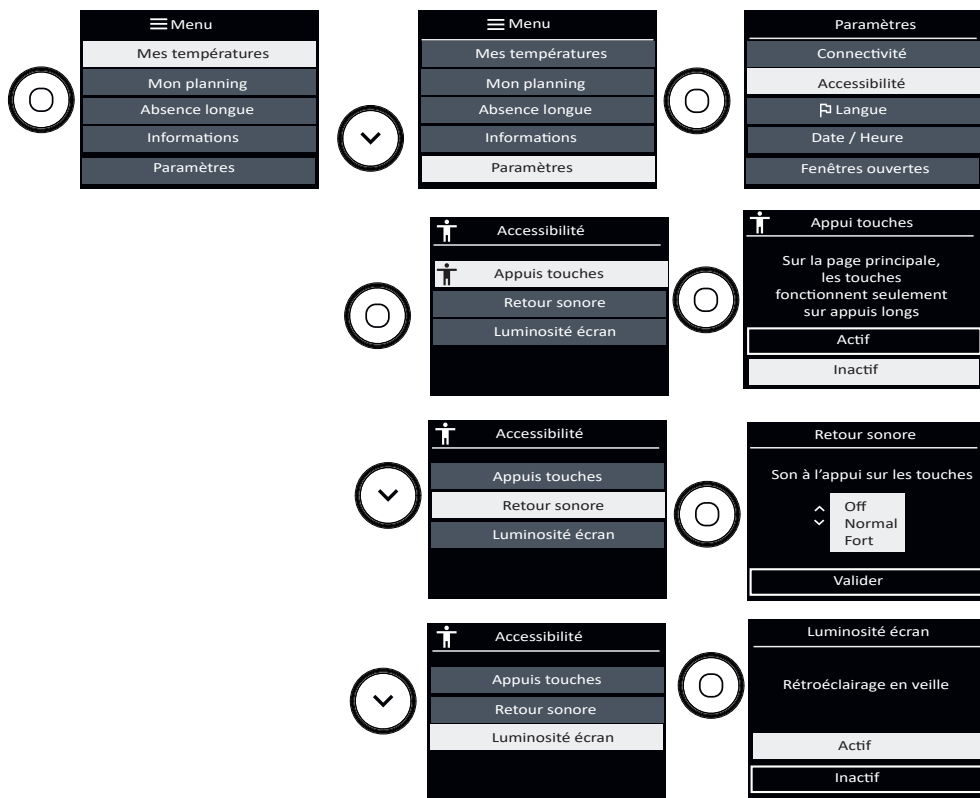







Ce symbole apparaît à l'écran lorsque l'Appui touches est actif.



Pour allumer et éteindre l'appareil :

- un appui long sur  sera nécessaire, une mélodie validera la prise en compte de l'action.
 - 3 bips sonores lents quand l'appareil s'éteint.
 - 3 bips sonores rapides quand l'appareil s'allume.

Pour régler la température :

- Un appui long sur  vous permet de régler instantanément la température à 19°C.
 - 2 bips sonores valideront cette action.
- Vous pouvez ensuite régler la température en restant appuyé sur les touches  ou .
- 1 bip sonore retentira tous les 0.5°C.
- Si le réglage de la température arrive sur 19°C, 2 bips sonores retentiront.
- Si le réglage de la température arrive en température minimale (7°C) ou en température maximale (28°C), 2 bips sonores retentiront. Et en continuant à baisser au-delà de 7°C ou à augmenter au-delà de 28°C, les 2 bips sonores continueront à retentir.
- 2 bips sonores vous indiquent que vous êtes revenus à une température de 19°C.

Lorsque l'accessibilité est activée, l'accès au menu est verrouillé.

Pour y accéder, appuyez 4 fois sur la touche menu .

De plus, les touches tactiles ne réagissent plus immédiatement après un appui.

Il faut rester en appui 3 secondes sur la touche pour déclencher la fonction souhaitée.

Cela permet aux personnes mal-voyantes d'avoir le temps de trouver la touche recherchée sans qu'elle n'active quelque chose.

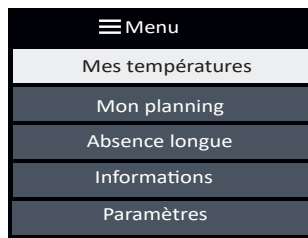
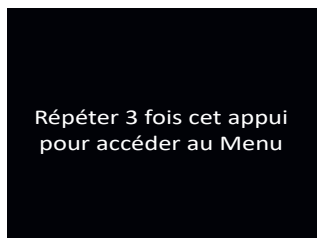

Si votre appareil est en planning actif :

- Vous pouvez modifier temporairement la température pour l'adapter à votre besoin (ex : l'appareil est programmé pour chauffer à 15°C car vous êtes normalement absent à ce moment de la journée. Finalement, vous êtes présent et vous souhaitez déroger à la programmation pour régler votre appareil à 19°C).
- Dans ce cas, la modification de la température sera activée pour les 4 prochaines heures.
- A la suite de ces 4 heures, l'appareil reprendra automatiquement la programmation initiale.

FONCTION FENÊTRE OUVERTE

Cette fonction permet de détecter les variations de températures liées à l'ouverture et la fermeture de vos fenêtres. Si vous oubliez d'éteindre votre appareil lors de l'ouverture prolongée d'une fenêtre, cette fonction permet d'y pallier et évite à votre appareil de chauffer inutilement.

L'appareil passe automatiquement en Hors Gel (7°C) lorsqu'il détecte une fenêtre ouverte et remonte à la température initiale lorsqu'il détecte sa fermeture (le temps de détection est variable et peut aller jusqu'à 15 minutes).

L'appareil réagit aux ouvertures et fermetures de fenêtre en fonction de plusieurs variables : la température souhaitée dans la pièce, la température extérieure, la configuration de l'installation.

Nous déconseillons l'utilisation de cette fonction dans les couloirs et dans les pièces situées à proximité d'une porte d'entrée donnant sur l'extérieur.

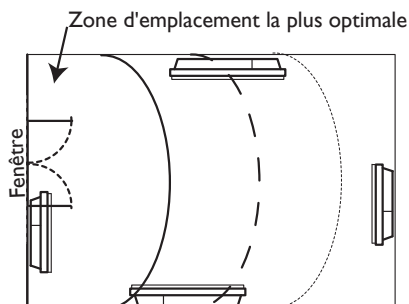

Pour activer ou désactiver la fonction, reportez-vous au Menu Paramètres :

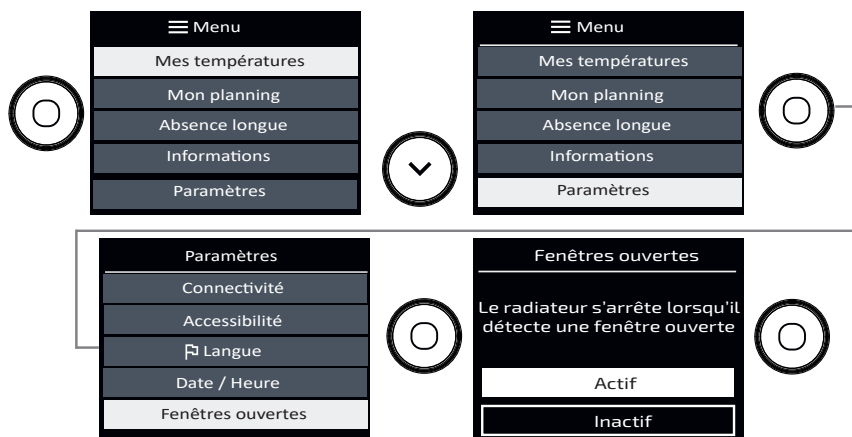

Lorsque la fonction est active, et que l'appareil détecte une ouverture de fenêtre, il affiche le message suivant :



ETALONNAGE

Cette fonction permet d'étalonner votre appareil si vous constatez un écart entre la température de la pièce et la valeur réglée sur votre appareil, après plusieurs heures de chauffe.

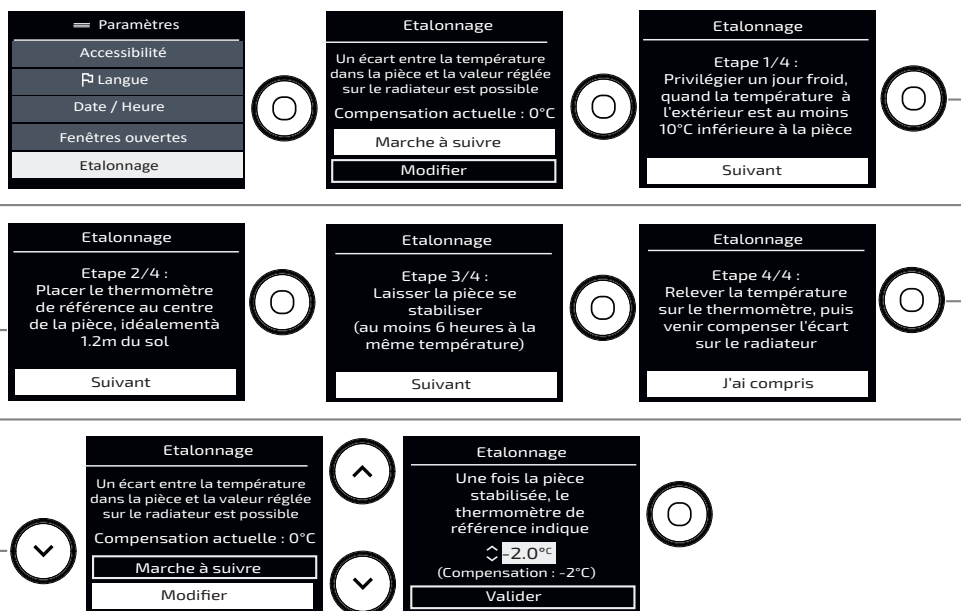

DÉLESTAGE

Nos appareils sont compatibles avec différents systèmes de délestage. Vous ne devez toutefois pas utiliser de délestage par coupure d'alimentation secteur car ce système est incompatible avec nos appareils. Des coupures franches d'alimentation électrique intempestives et répétées peuvent provoquer une usure prématurée et une détérioration des cartes électroniques qui ne seraient pas couvertes par la garantie du fabricant.

Lors des périodes de délestage, l'écran indique «Ordre délestage prioritaire» si envoi d'un ordre Arrêt/Délestage, «Ordre prioritaire» si envoi d'un ordre Hors Gel.

L'appareil revient ensuite à son mode de fonctionnement initial.

Menu Expert

Ce menu vous permet d'accéder à d'autres fonctions avancées de l'appareil. Vous avez la possibilité de limiter l'accès en saisissant un code PIN.

MODELE HORIZONTAL ET BAS



MODELE VERTICAL

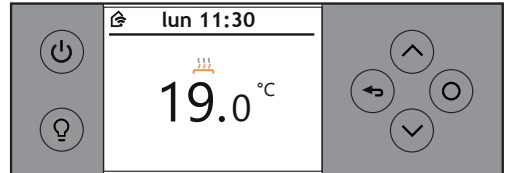

Accès au Menu par appui simultané sur :

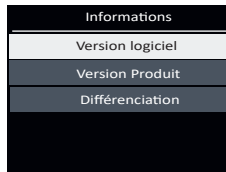
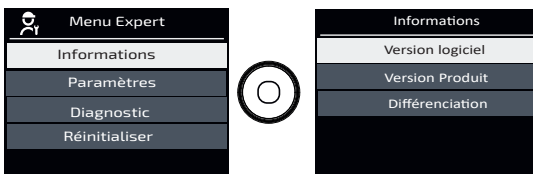
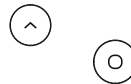

• Informations :

1. je peux voir la version du logiciel,
2. je peux voir la version du produit,
3. je peux voir le code de différenciation.

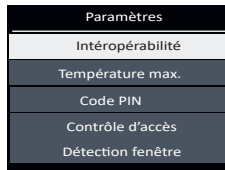
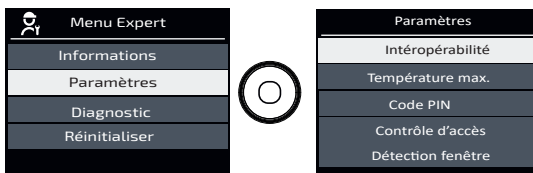

• Paramètres :

1. L'intéropérabilité me permet de connecter l'appareil à d'autres éléments connectés de ma maison.
2. je peux régler la température maximum de mon appareil (*entre 7 et 28°C, réglée à 28°C par défaut*),
3. je peux protéger l'accès au menu Expert par un code PIN,
4. je peux contrôler l'accès aux réglages en autorisant «Tous» les réglages, le réglage de la «température seule», ou «aucun» réglage,
5. je peux vérifier si le capteur de fenêtre est «actif» ou «inactif».

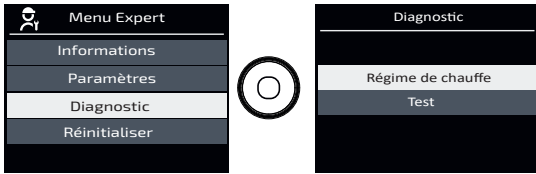

- Diagnostic :



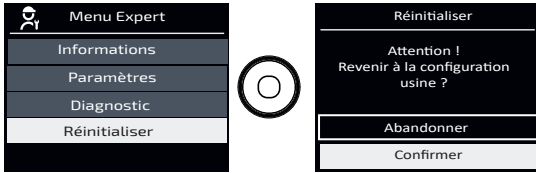















1. je peux voir le régime de chauffe,
2. je peux tester mon appareil et le capteur de présence.



- Réinitialiser : je peux revenir à la configuration usine.

En cas de problèmes

Problème rencontré	Vérifications à faire
L'écran du boîtier de commande ne s'allume pas.	Vérifiez que l'interrupteur situé à l'arrière de l'appareil est en position I. Vérifiez que l'appareil est alimenté électriquement.
La température d'ambiance est différente de celle affichée sur l'appareil.	Il est nécessaire d'attendre 6 heures au minimum pour que la température se stabilise. Il est possible, en fonction de votre installation, que vous releviez une température différente de celle affichée sur l'appareil (un écart de 0,5° C est normal.) Dans ce cas, reportez-vous au «Menu Expert», chapitre «Calibration T°».
L'appareil ne chauffe pas.	Si vous êtes en programmation, vérifiez que vous êtes sur une plage horaire Confort. Assurez-vous que les disjoncteurs de l'installation sont enclenchés ou bien que le délesteur (si vous en avez un) n'a pas coupé le fonctionnement de l'appareil. Vérifiez la température de l'air de la pièce : si elle est trop élevée par rapport à la température de consigne, l'appareil ne chauffe pas.
L'appareil chauffe tout le temps	Vérifiez que l'appareil n'est pas situé dans un courant d'air (porte ouverte à proximité, sortie d'air par le cache câble à l'arrière de l'appareil) ou que le réglage de la température n'a pas été modifié. Il peut y avoir un aléa dans le réseau électrique. En cas de problème (thermostat bloqué...), coupez l'alimentation de l'appareil (fusible, disjoncteur) pendant environ 10 minutes, puis rallumez-le. Si le phénomène se reproduit fréquemment, faites contrôler l'alimentation par votre distributeur d'énergie.
L'appareil ne chauffe pas assez.	Augmentez la température en appuyant sur sur (reportez-vous au chapitre «Régler la température») Si le réglage est au maximum, faites les vérifications suivantes : - Vérifiez si un autre mode de chauffage existe dans la pièce. - Assurez-vous que votre appareil ne chauffe que la pièce (porte fermée). - Faites vérifier la tension d'alimentation de l'appareil. - Vérifiez si la puissance de votre appareil est adaptée à la taille de votre pièce (nous vous préconisons en moyenne 100 W/m ² pour une hauteur de plafond de 2,50 m ou 40W/m ³).
L'appareil est très chaud en surface.	Il est normal que l'appareil soit chaud lorsqu'il fonctionne, la température maximale de surface étant limitée conformément à la norme NF Electricité. Si toutefois vous jugez que votre appareil est toujours trop chaud, vérifiez que la puissance est adaptée à la surface de votre pièce (nous vous préconisons en moyenne 100 W/m ² pour une hauteur sous plafond de 2,50 m ou 40W/m ³) et que l'appareil n'est pas placé dans un courant d'air qui perturberait sa régulation.

Problème rencontré	Vérifications à faire																					
Des traces de salissures apparaissent sur le mur autour de l'appareil.	En ambiance polluée, des salissures peuvent apparaître sur les sorties d'air de l'appareil ou au mur. Ce phénomène est lié à la mauvaise qualité de l'air ambiant (fumée de cigarettes, bougies, encens, cheminée,...). Il est conseillé dans ce cas de vérifier la bonne aération de la pièce (ventilation, entrée d'air, etc...).																					
L'appareil ne suit pas les ordres de l'application Cozytouch.	Vérifiez la connexion à partir de l'application.																					
L'appareil ne se connecte pas à l'application.	La portée maximum entre le HUB Cozytouch et l'appareil est de 100 à 300m champ libre / 20 m 2 dalles de bétons. Le nombre maximum d'appareils par pièces pouvant être connectés est de 5.																					
L'appareil ne suit pas mon rythme de vie.	Le planning adaptatif doit être activé. Il faut au moins 2 semaines pour que l'appareil puisse adapter le planning à votre rythme de vie.																					
L'appareil ne répond pas aux ordres du fil pilote.	<p>Pour vérifier la transmission correcte des ordres de programmation, procédez aux vérifications suivantes :</p> <table border="1" data-bbox="313 676 875 1145"> <thead> <tr> <th data-bbox="320 683 524 746">Ordres reçus</th> <th data-bbox="530 683 714 746">Oscilloscope Réf/ Neutre</th> <th data-bbox="721 683 871 746">Mode obtenu</th> </tr> </thead> <tbody> <tr> <td data-bbox="320 756 524 804">0 volt</td> <td data-bbox="530 756 714 804"></td> <td data-bbox="721 756 871 804">CONFORT</td> </tr> <tr> <td data-bbox="320 813 524 874">230 V 3 s/5 min</td> <td data-bbox="530 813 714 874"></td> <td data-bbox="721 813 871 874">CONFORT – 1° C</td> </tr> <tr> <td data-bbox="320 884 524 944">230V 7 s/5 min</td> <td data-bbox="530 884 714 944"></td> <td data-bbox="721 884 871 944">CONFORT – 2° C</td> </tr> <tr> <td data-bbox="320 954 524 1018">230 V</td> <td data-bbox="530 954 714 1018"></td> <td data-bbox="721 954 871 1018">ECO</td> </tr> <tr> <td data-bbox="320 1027 524 1075">– 115 V négatif</td> <td data-bbox="530 1027 714 1075"></td> <td data-bbox="721 1027 871 1075">HORS GEL</td> </tr> <tr> <td data-bbox="320 1085 524 1145">+ 115 V positif</td> <td data-bbox="530 1085 714 1145"></td> <td data-bbox="721 1085 871 1145">ARRET CHAUFFAGE</td> </tr> </tbody> </table> <p data-bbox="313 1149 1048 1315">Dans le cadre de la programmation par fil pilote ou courant porteur, les ordres hors gel ou délestage sont prioritaires. Le délai de basculement du mode Confort vers le mode Eco est de l'ordre de 12 secondes. Le délai de basculement du mode Confort -1/-2 vers Confort est de l'ordre de 5 minutes.</p>	Ordres reçus	Oscilloscope Réf/ Neutre	Mode obtenu	0 volt		CONFORT	230 V 3 s/5 min		CONFORT – 1° C	230V 7 s/5 min		CONFORT – 2° C	230 V		ECO	– 115 V négatif		HORS GEL	+ 115 V positif		ARRET CHAUFFAGE
Ordres reçus	Oscilloscope Réf/ Neutre	Mode obtenu																				
0 volt		CONFORT																				
230 V 3 s/5 min		CONFORT – 1° C																				
230V 7 s/5 min		CONFORT – 2° C																				
230 V		ECO																				
– 115 V négatif		HORS GEL																				
+ 115 V positif		ARRET CHAUFFAGE																				
L'éclairage du boîtier est gênant	Vous avez la possibilité de désactiver le rétroéclairage de l'écran : Menu - paramètre - accessibilité - luminosité écran : actif/inactif, voir page 31.																					
Le boîtier de commande de l'appareil vertical ne s'ouvre pas	Le boîtier de commande s'ouvre uniquement lorsque le produit est en position vertical.																					

Si vous n'avez pas réussi à résoudre votre problème, contactez votre distributeur/installateur, munissez-vous des références de l'appareil. Elles sont situées sur le côté de l'appareil.

Mesurez la température de la pièce.

Le Code commercial (C) et le Numéro de série (E) identifient auprès du constructeur l'appareil que vous venez d'acquérir.

- A Normes, labels de qualité
- B Marque commerciale
- C Code commercial
- D Référence de fabrication
- E N° de série
- F N° de constructeur

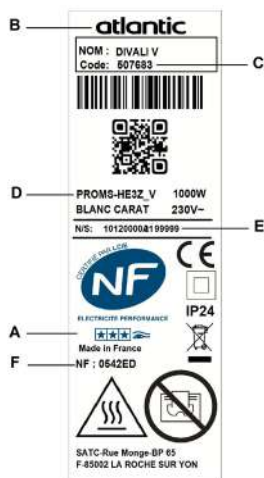

: Les appareils munis de ce symbole ne doivent pas être mis avec les ordures ménagères, mais doivent être collectés séparément et recyclés. La collecte et le recyclage des produits en fin de vie doivent être effectués selon les dispositions et les décrets locaux.



FR

Cet appareil se recycle

REPRISE À LA LIVRAISON À DÉPOSER EN MAGASIN À DÉPOSER EN DÉCHÈTERIE

OU OU

Points de collecte sur www.quefairedemesdechets.fr
Privilégiez la réparation ou le don de votre appareil !



FR

Caractéristiques

Caractéristiques Techniques mesurées et calculées conformément aux RÈGLEMENTS (UE) 2015/1188 et / ou (UE) 2024/1103

Contact détails	Idem plaque signalétique		
Référence du modèle	PROMS-HE3Z_H / PROMS-HE3Z_V / PROMS-HE3Z_P		
Elément	Symbol	Valeur	Unité
Puissance thermique			
Type de contrôle de la puissance thermique de la température de la pièce (sélectionner un seul type)			
Puissance Thermique nominale	<i>P_{nom}</i>	0,75 à 2,0	kW
Contrôle de la puissance thermique à un palier, pas de contrôle de la température de la pièce			
Puissance Thermique minimale (indicative)	<i>P_{min}</i>	0	kW
Contrôle à deux ou plusieurs paliers manuels, pas de contrôle de la température de la pièce.			
Puissance Thermique maximale continue	<i>P_{max,c}</i>	2.0	kW
Contrôle de la température de la pièce avec thermostat mécanique.			
Consommation			
Contrôle électronique de la température de la pièce			
En mode arrêt (*)	<i>P_o</i>	0	W
Contrôle électronique de la température de la pièce et programmeur journalier			
En mode veille (*)	<i>P_{sm}</i>	0,99	W
Contrôle électronique de la température de la pièce et programmeur hebdomadaire			
En mode ralenti	<i>P_{idle}</i>	0,99	W
Autres options de contrôle (sélectionner une ou plusieurs options)			
En mode veille avec maintien de la connexion au réseau(*)	<i>P_{nsm}</i>	1,12	W
Contrôle de la température de la pièce, avec détecteur de présence			
En mode veille avec affichage d'une information ou d'un état			oui
Contrôle de la température de la pièce, avec détecteur de fenêtre ouverture			
Efficacité énergétique saisonnière pour le chauffage des locaux en mode actif (*)	<i>N_{s,on}</i>	100	%
Option contrôle à distance			
Contrôle adaptatif de l'activation			
Limitation de la durée d'activation			
Capteur à globe noir			
Fonctionnalité d'auto-apprentissage(*)			
Exactitude des réglages (*)			

(*) : Uniquement pour règlement (UE) 2024/1103

Content

Warning	42
Declaration of conformity	44
Installation and Maintenance	45
Preparing to install the appliance	45
Installing the wall bracket - Horizontal and Low models	47
Installing the wall bracket - Vertical model	48
Changing the position of the control unit - Vertical model	49
Connecting the appliance	52
Mounting and locking the appliance on the wall brackets - Vertical model	53
Mounting and locking the appliance on the wall bracket - Horizontal and Low models	54
Maintenance	54
Discover your appliance	55
How the unit works	55
Switching the appliance on/off	56
Operating principle	56
Consumption indicator	57
The heating indicator light	57
Starting up for the first time	58
Use	60
Changing my temperature	60
Changing my schedule	62
External programming	65
Light operation	66
Blocking access	68
Advanced functions	69
Prolonged absence	69
Information	69
Settings	70
Controlling the appliance from a smartphone	70
Accessibility	71
Open window function	73
Calibration	74
Load shedding	74
Expert menu	75
Troubleshooting	77
Specifications	80

Warning



- Attention surface très chaude / Caution hot surface.

CAUTION:

Some parts of this product can become very hot and cause burns. Particular attention is required when children and dependent individuals are present.

This appliance is not intended for use by persons (including children) with reduced physical, sensory or mental capabilities, or lack of experience and knowledge, unless they have been given supervision or instruction concerning use of the appliance by a person responsible for their safety. Children should be supervised to ensure that they do not play with the appliance.

Children under the age 3 must be kept away from this appliance, unless they are under constant supervision. Children between the ages of 3 and 8 must only turn the appliance on or off provided that the appliance has been positioned or installed in a normal intended position and provided that the children are supervised or have been instructed with respect to the safe use of the appliance and that they fully understand the potential dangers. Children between the ages of 3 and 8 must not connect, adjust or clean the appliance or perform the user's maintenance.

This device can be used by children who are at least 8 years old and by persons with limited physical, sensory or mental abilities or without any experience or knowledge of the device if they are properly supervised or if instructions for the safe use of the appliance have been given to them and the risks involved are clear to them. Children must not play with this device. This device must not be cleaned or maintained by children without supervision.

Observe the minimum distances from the floor, walls and furniture when positioning the appliance.

The heating appliance must not be placed under a fixed electric socket.

The appliance must be directly connected to the mains downstream of the omnipolar cut-off device in accordance with installation guidelines.

If the power cable is damaged, it must be replaced by the manufacturer, their after sales department or by a similarly qualified person, in order to avoid any danger.



To prevent overheating and for safety reasons, do not cover the heating appliance.

When first heated, the appliance may release a slight smell corresponding to the elimination of any traces left over after appliance manufacture. To eliminate the smell more quickly, set the temperature to the maximum (28°C) for one hour.

The operating instructions for this appliance are available from our website or by contacting the after-sales department.

Certificate of conformity

DIRECTIVE RED 2014/53/EU (*)

The Société Groupe Atlantic Orléans hereby declares that the equipment referenced below complies with the essential requirements of the RED 2014/53/EU Directive.

The full EU certificate of conformity for this equipment is available at the following internet address:

<https://www.atlantic.fr/Declaration-conformite-UE-RED>

Description:	Radiator with HE3Z board
Models:	see model reference in the header of the user manual

Specifications:

Radio frequency bands used by the transceiver

2400MHz to 2483.5MHz

Maximum radio-frequency power: <10mW

Operating temperature: Min. -10°C to Max. 55°C.

Class 2 radio equipment: may be marketed and used without restriction.

Radio range: from 100 to 300 metres in an open field, variable according to the associated equipment (range can be different depending on the installation conditions and the electromagnetic environment).

Compliance with the Radio and Electromagnetic Compatibility standards has been verified by the 0081 notified body: LCIE France, Fontenay aux Roses.

Installation and Maintenance

PRÉPARER L'INSTALLATION DE L'APPAREIL



As the appliance is heavy, we recommend installation by two people

Installation rules

This appliance has been designed to be installed in a residential room.

The installation must be carried out implementing best practices and in accordance with the current standards in the country of installation.

The appliance must be supplied with 230V Single-phase 50 Hz. In humid rooms, such as bathrooms and kitchens, you must install the junction box at least 25 cm from the floor. The installation must be equipped with a 30mA residual-current circuit-breaker type of protective device.

Keep the appliance away from any draught that is likely to interfere with its operation (e.g. under a Centralised Mechanical Ventilation system, etc.).

-The appliance must be installed so that the switches and other control devices cannot be touched by an individual in the bath or the shower.

Installing the appliance at altitude causes a rise in the air outlet temperature (approx. 10°C per 1000 m of level difference). We strongly advise you not to mount appliances above an altitude of 1000 m (risk of them not working correctly).

Installing a vertical appliance horizontally and vice versa is prohibited.

Observe the minimum distances from furniture when positioning the appliance.

- Do not install a shelf above a vertical appliance.

- Do not install the appliance just below an electric socket.

- The appliance can be installed in bathroom areas shown as Volume 2. For safety reasons, installing it in Volumes 0 and 1 is prohibited.

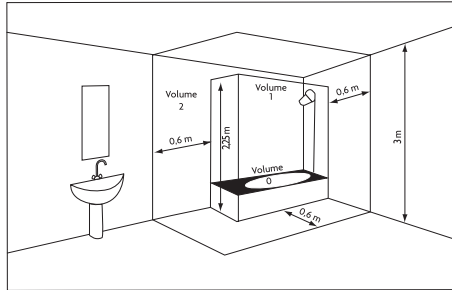

Distances to be observed:

Horizontal and Low models

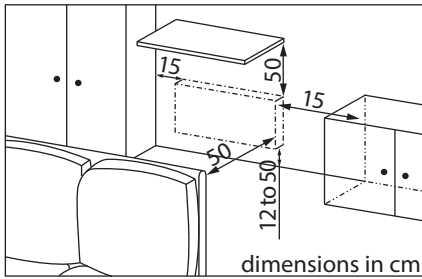

Vertical model

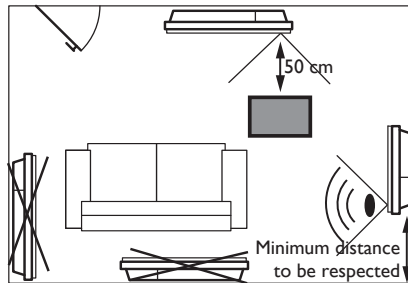
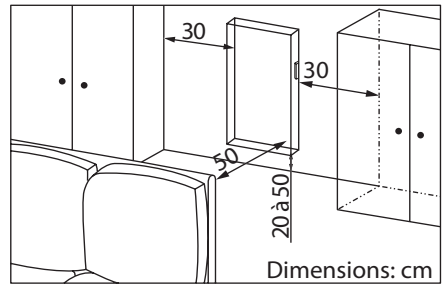

To optimise the occupancy detection of your appliance, avoid installing it in a closed corner or behind a piece of furniture.

INSTALLING THE WALL BRACKET

 Use dowels and screws that are suitable for your wall type and can hold a minimum of 40 kg per attachment point (screws and dowels not supplied).

Once you have opened the lid of the cardboard box, you can remove the wall bracket, which you can use as a hole drilling template. Leave the appliance in its box.

Horizontal and Low models

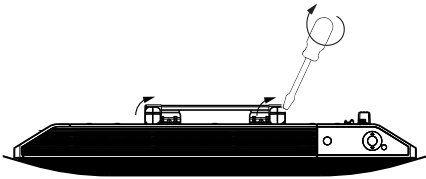

Use a screwdriver to unlock the wall bracket.

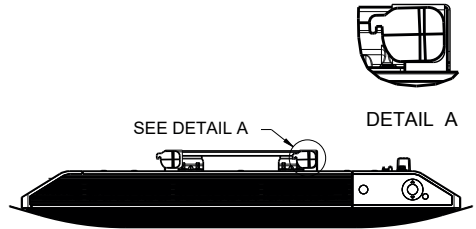

Unlocked wall bracket.

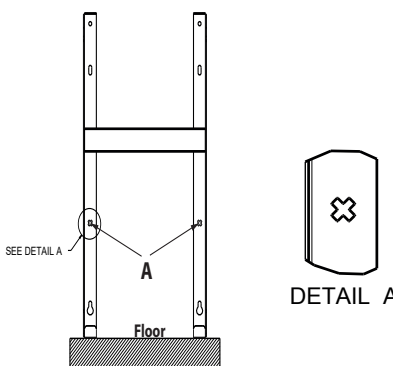
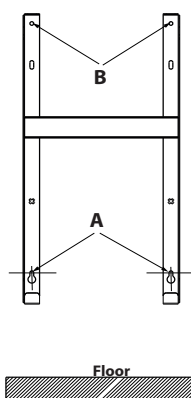
1	 <p>SEE DETAIL A</p> <p>A</p> <p>Floor</p> <p>DETAIL A</p>	2	 <p>A</p> <p>B</p> <p>Floor</p>
	<p>Place the wall bracket on the floor. Use a pen to mark the drilling points A (cross). These give the position of the lower attachment points.</p>		<p>Lift the wall bracket, bringing drilling points A in line with the lower holes in the wall bracket. Use a pen to mark the drilling points B.</p>
3	<p>- Drill the four holes and fit dowels that are suitable for your wall (e.g. plasterboard, concrete). Position the wall bracket and tighten down the screws.</p>		

Vertical model

Use a screwdriver to unlock the wall bracket.

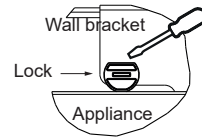

- ❶ - Place the wall bracket on the floor against the wall.
 - Mark point A1 using a pencil.
- ❷ - Refit the wall bracket by aligning point A2 with the point marked A1. Next, mark the drill points B (top of the oblong hole). Remove the wall bracket, drill the 2 holes, fit the dowels and insert the screws without tightening.
 - Reposition the bracket on the screws, check the horizontality with a level.
 - Then mark the drill points C. Remove the wall bracket.
- ❸ - Drill the 2 new holes, insert the dowels.
 - Position the wall bracket and tighten down the screws.

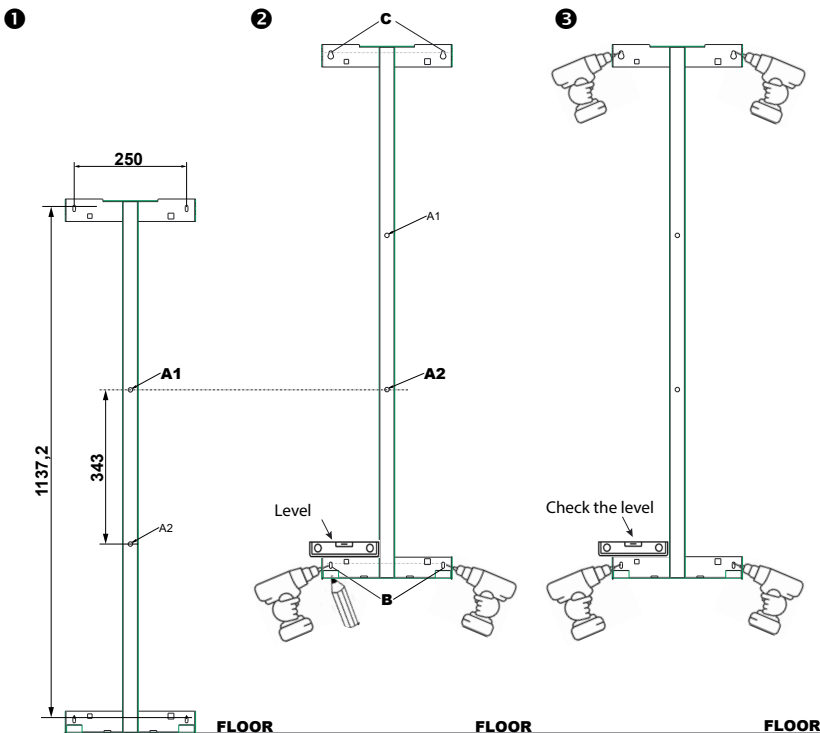

CHANGING THE POSITION OF THE CONTROL UNIT VERTICAL MODEL

By default, the control unit of the vertical radiator is positioned to the right (wall-mounted appliance).

On this model, you have the possibility of placing the unit to the left. To do this, perform the following operations:

⚠ Operations to be carried out with the power off, the radiator flat, its front facing the floor, inside its shims, which have been pulled back by 5 cm.

Note: the control unit is only opened once the appliance has been installed and not when the appliance is flat on the floor

Use the Allen key supplied with the radiator. 

rear views

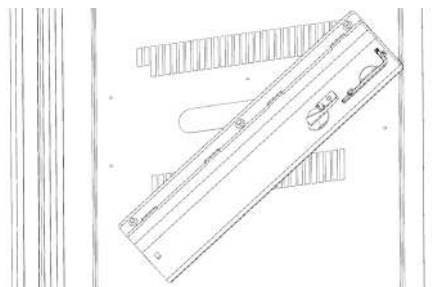
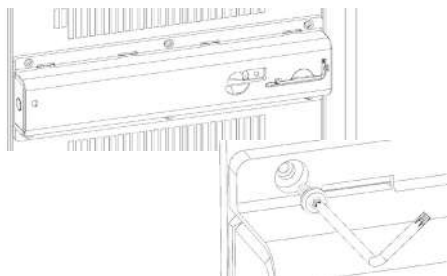

❶ Remove and keep the 6 attachment screws at the back of the control unit bracket.

❷ Pivot the control unit bracket by a half-turn to the right and downwards.

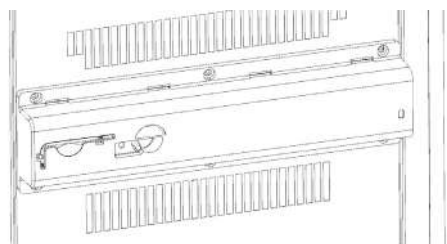

❸ Mount the control unit bracket using the 6 screws.

④ Put the appliance in the vertical position to remove the control unit.

rear views

⑤ Press the side of the unit to remove it from the bracket.

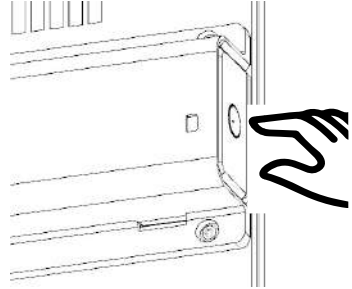

⑥ Pull on the side of the unit so that it is fully visible.

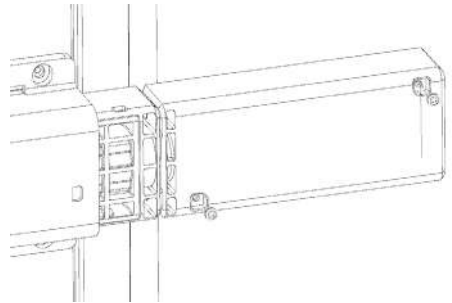

⑦ Remove and keep the 2 attachment screws in the rear part of the control unit.

front views

Turn the appliance round

⑧ Remove the front part of the control unit by gently pulling it.

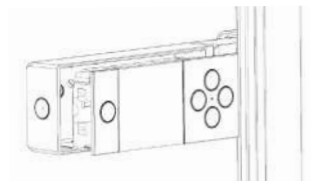

⑨ Pivot the unit.

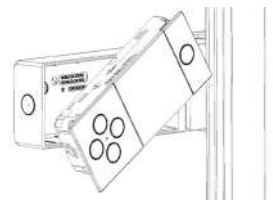

⑩ Position the unit's cable.

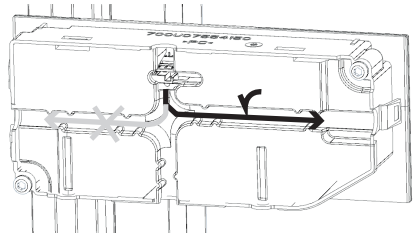

⑪ Replace the front part in the rear part of the control unit.

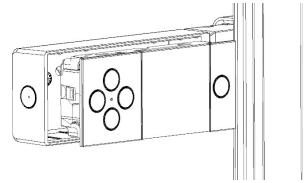

rear views

⑫ Screw down the 2 screws at the back of the control unit

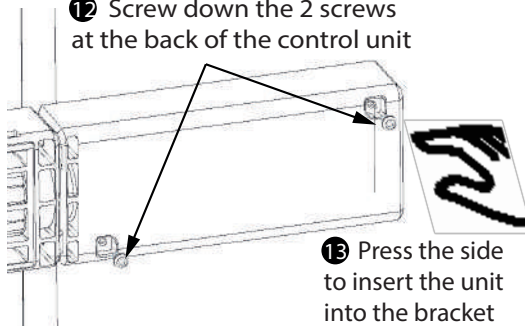

⑬ Press the side to insert the unit into the bracket

Check that the front and rear parts are flush with one another.

CONNECTING THE APPLIANCE

Prior to any connection work, turn off the power supply.

- The appliance must be supplied with 230V 50 Hz.
- The appliance must be directly connected to the mains downstream of the omnipolar cut-off device in accordance with installation guidelines. A 3-wire cable (Brown = Phase, Blue = Neutral, Black = Pilot wire) is used to connect to the supply circuit through a junction box.
- In humid rooms, such as kitchens and bathrooms, the junction box must be installed at least 25 cm from the floor. The installation must be equipped with a 30mA differential circuit-breaker type of protective device.
- **Connection to ground is prohibited. Do not connect the pilot wire (black) to ground.**
- If the power cable is damaged, it must be replaced by the manufacturer, their after sales department or by a similarly qualified person, in order to avoid any danger.
- If the control or controlled device is protected by a 30mA residual-current circuit-breaker device (e.g. in the bathroom), then the power supply for the pilot wire in that circuit breaker needs to be protected.

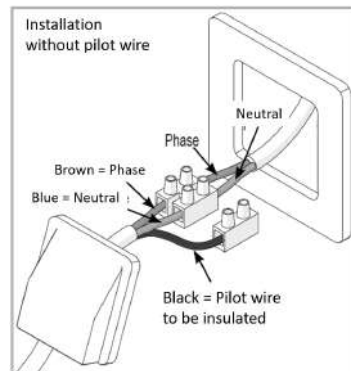
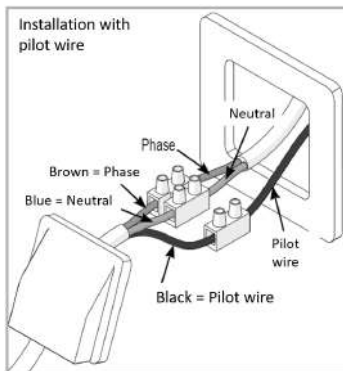

MOUNTING AND LOCKING THE APPLIANCE ON ITS WALL BRACKET - VERTICAL MODEL

Your appliance has been supplied with two gripping handles to help you lift it and place it on its wall bracket.

Do not take hold of the control unit to lift the radiator.

- Once the appliance has been connected, turn off the power at the electric panel.

1 Place the radiator on the floor in front of the wall bracket.

2 Insert the handles into the grilles on each side of the radiator.

Lift and place the radiator on the S brackets as shown in the diagram.

3 Bring the radiator closer to the bracket then, lifting it, insert the bracket into the holes in the radiator (arrows 1 and 2).

4 Insert the tabs of the bracket into the holes in the appliance, then lower the appliance (arrow 3).

5 Lock it in place by half-turning the 4 locking bolts V.
Your appliance is mounted.

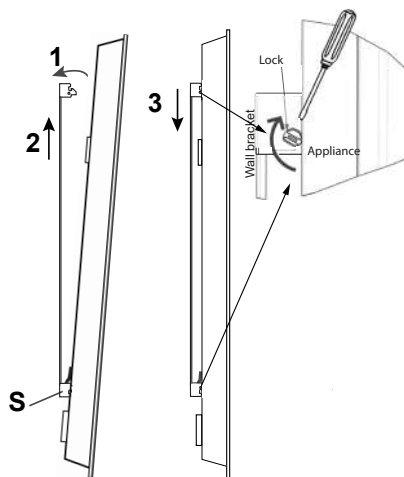
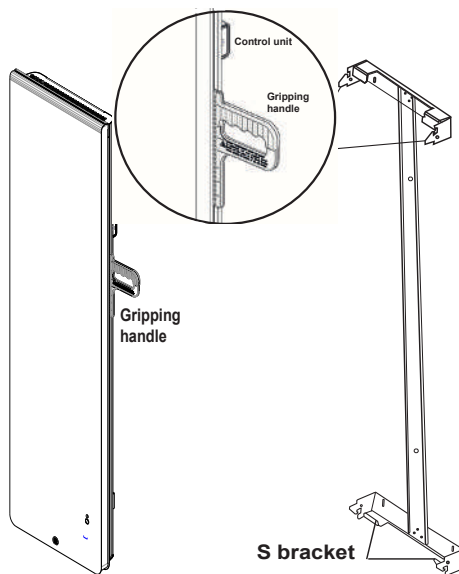

MOUNTING AND LOCKING THE APPLIANCE ON THE WALL BRACKET HORIZONTAL AND LOW MODELS

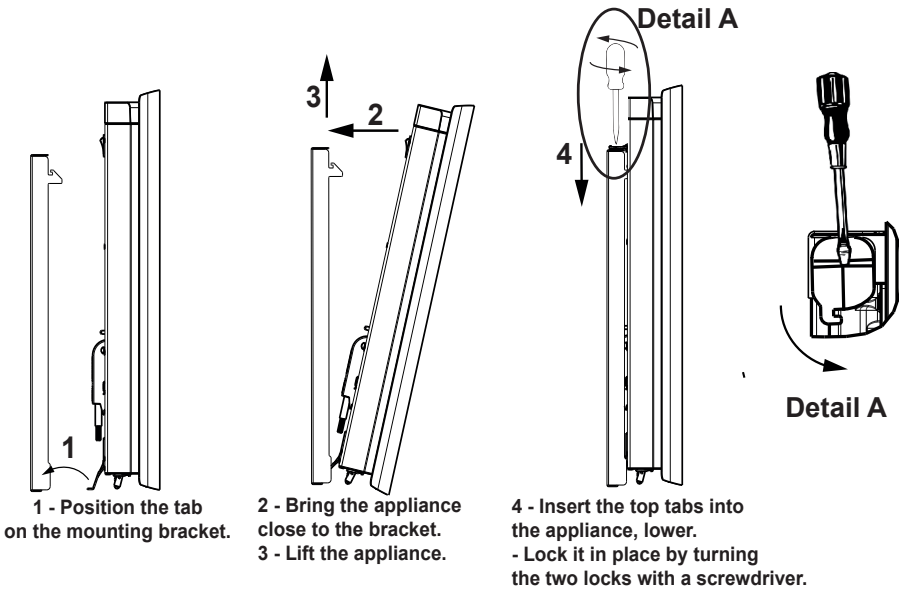

MAINTENANCE

Before performing any maintenance work, switch off your appliance by moving the On/Off switch to the 0.

To maintain the performance of your radiator, dust needs to be removed from the lower and upper or side grills of the appliance approximately twice a year using a vacuum cleaner or a brush. The appliance can be cleaned using a damp cloth and liquid soap; never use abrasive products and solvents. In a polluted environment, dirt can appear on the appliance's grill. This phenomenon is associated with the poor quality of the ambient air. In this case, we recommend checking that the room is properly ventilated (ventilation, air inlet, etc.). This dirt does not constitute grounds for warranty replacement of the appliance.

Discover your appliance

CONTROL UNIT OPERATION

HORIZONTAL AND LOW MODELS

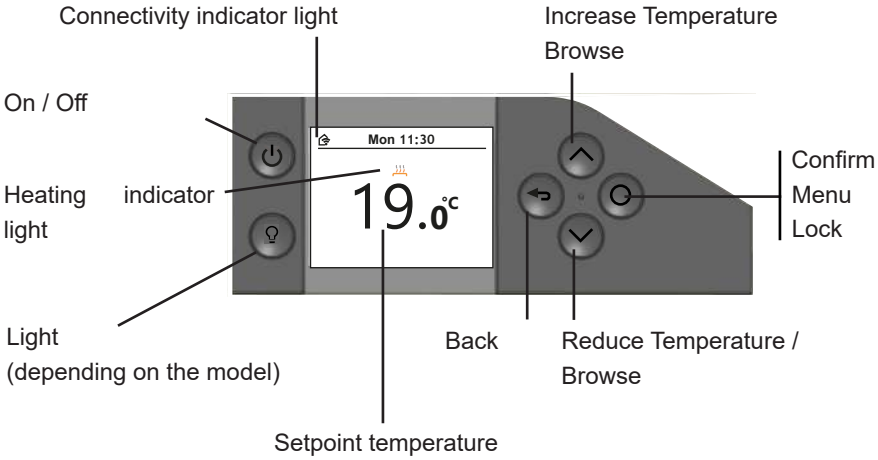

VERTICAL MODEL

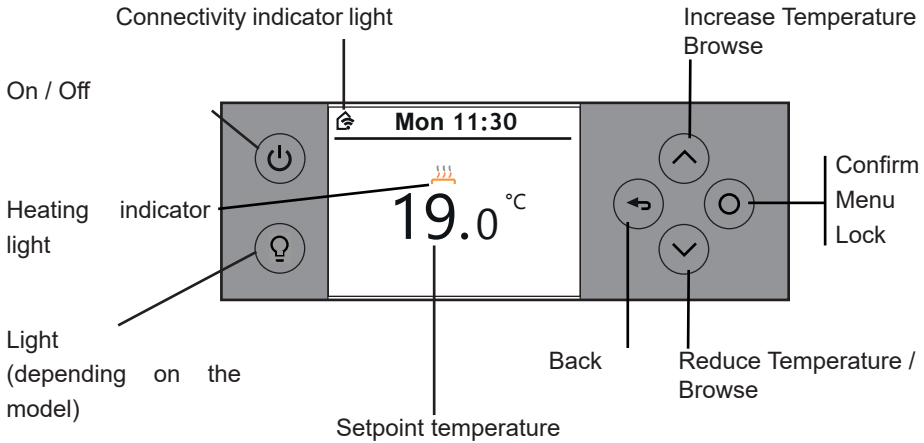

SWITCHING THE APPLIANCE ON / OFF

To switch on or temporarily switch off your appliance, use .

To switch off for a longer period (outside of heating periods), use the switch located on the right side of your appliance.

Switch it to  to power off the appliance.



When the appliance is switched off, you may need to set the day and time again (powered off for more than 1h45).



To start up your appliance again, move the switch to .

OPERATING PRINCIPLE

By default, your appliance offers the following heating schedule:

 Presence	When you are present, the default temperature is set at 19°C. The default periods are: - Monday to Friday: from 5am to 9am and from 5pm to 11pm - Saturday and Sunday: from 5am to 11pm
 Absence during the day	When you are absent during the day, the default temperature is set at 15.5°C. The default periods are: - Monday to Friday: from 9am to 5pm
 Night	At night, the default temperature is set at 17°C. The default periods are: - Monday to Sunday: from 11pm to 5am.

You can change it to suit your lifestyle.



This schedule can be activated or deactivated.

CONSUMPTION INDICATOR

A consumption indicator allows you to optimise your temperature adjustment. When the consumption indicator is alongside the green symbol, your temperature setting is lower or equal to the recommended temperature.



THE HEATING INDICATOR LIGHT

	The appliance is heating in order to reach the temperature.
	The appliance is heating in order to maintain the temperature.
	The appliance is not heating.

Starting up for the first time

Use the  or  keys to browse, then confirm by pressing .

- **Select the language.**



- **Set the date and time.**



Follow the guide to start up your radiator for the first time.



By confirming “Now” and activating the schedule, you will be able to personalise it to suit your lifestyle.

To do this, you will have to answer the following questions:

- What is your sleep schedule?
- Which days are you absent during the day?
- On those days, what time are you absent?
- On those days, are you at home between 12pm and 2pm?
- And finally, you will be able to select the temperature that you would like when you are present (by default set at 19°C), when you are absent (by default set at 15.5°C), and during the night (by default set at 17°C).

You will also be able to set the smart features of your appliance:

- **Personalised configurations:**

The schedule adapts according to detected absences and presences. (Active/Inactive)

The radiator anticipates the increase in heating. (Active/Inactive)

The temperature is temporarily adjusted during unscheduled presences and absences. (Active/Inactive)

Functions that are linked to the detection of presence are inactive at the Nighttime temperature.

- **Prioritising economies**

The schedule adapts according to detected absences and presences.

The radiator does not anticipate the increase in heating.

The temperature is temporarily adjusted during unscheduled presences and absences.

Functions that are linked to the detection of presence are inactive at the Nighttime temperature.

The radiator stops when an open window is detected in the room. (Active/Inactive)

- **Prioritising comfort**

The schedule adapts according to detected absences and presences.

The radiator anticipates the increase in heating.

The temperature is temporarily adjusted during unscheduled presences and absences.

Functions that are linked to the detection of presence are inactive at the Nighttime temperature.

The radiator stops when an open window is detected in the room. (Active/Inactive).

You can start up your appliance at a later time from the menu.

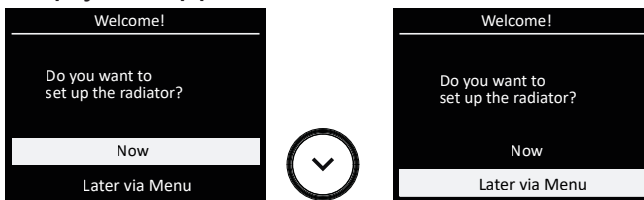

In this case, a heating schedule is activated by default with the following Smart Features:

- **The adaptive schedule is active;**
- **Anticipation of heating is inactive;**
- **Management of unforeseen events is active;**
- **By default, temperatures are set at 19°C in the case of presence, 15.5°C in the case of absence, and at 17°C during the night;**
- **Open window detection is active.**

CHANGING MY TEMPERATURE

The schedule is inactive: the new temperature will be applied all the time.

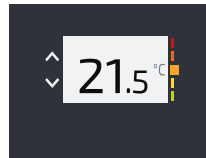
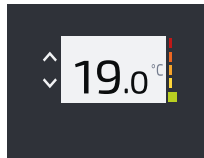
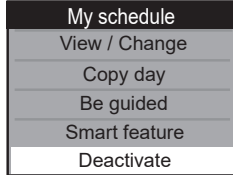
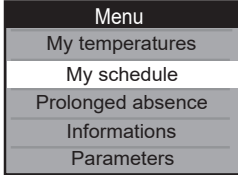

The schedule is active:

- The new temperature will be applied temporarily:
 - either by default until the next period change (presence, absence during the day, nighttime),

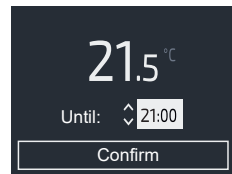
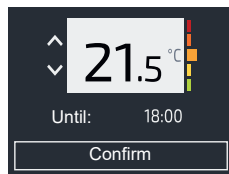
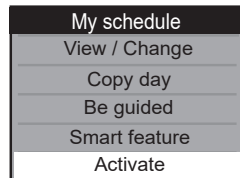
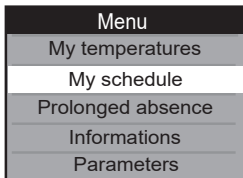

- or until the desired time if you change it.

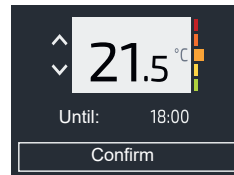
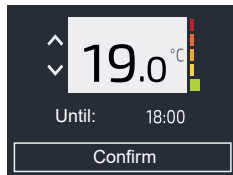
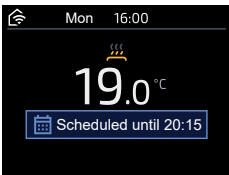

- From the Menu, the new temperatures will be applied all the time during periods of presence, absence during the day or nighttime.

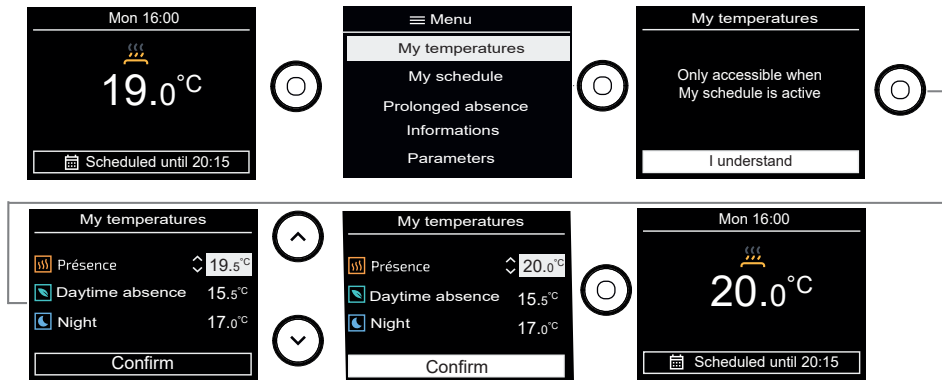

CHANGING MY SCHEDULE

For each day of the week, you can change the presence, absence during the day or nighttime periods.

Change one day:

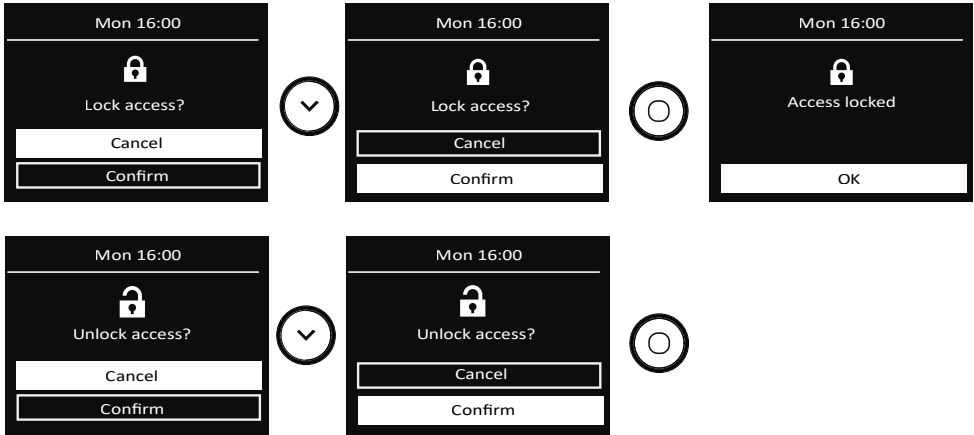

Copy that day to one or more days of the week:



Follow the guide

You will be able to personalise your schedule to suit your lifestyle (if you didn't do this when starting up for the first time or if you want to change it).

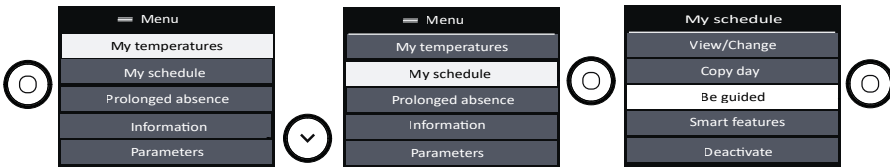

SMART FEATURES

From the Schedule menu, you can configure the Smart Features.

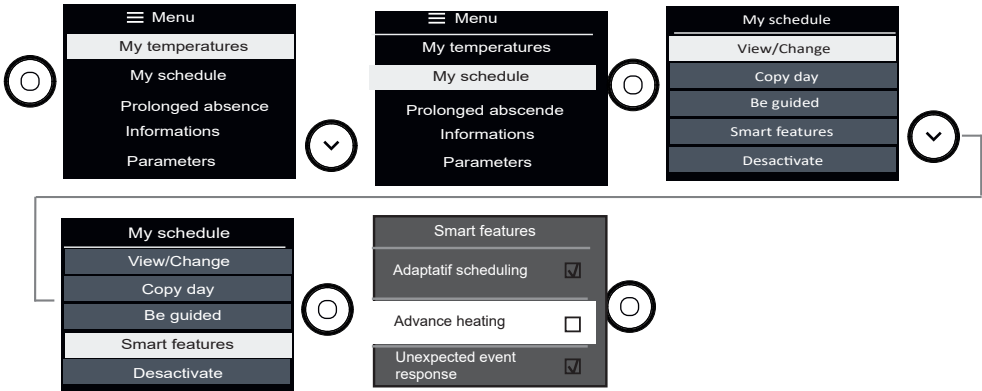

You can do this in 3 different ways:

Adaptive schedule (here, you have the possibility of activating features if you wish):

- The schedule adapts according to detected absences and presences.
- The appliance anticipates the increase in heating (at the set time, the room is up to the temperature).
- The temperature is temporarily adjusted during unscheduled presences and absences.
- Functions that are linked to the detection of presence are inactive at the Nighttime temperature.

Anticipation of heating (in this case, the features are pre-defined in the following way):

- The schedule adapts according to detected absences and presences.
- The appliance anticipates the increase in heating (at the scheduled time, heating starts up).
- The temperature is temporarily adjusted during unscheduled presences and absences.
- Features that are linked to the detection of presence are inactive at the Nighttime temperature.

Response to unforeseen events (in this case, the features are pre-defined in the following way):

- The schedule adapts according to detected absences and presences.
- The appliance anticipates the increase in heating (at the set time, the room is up to the temperature).
- The temperature is temporarily adjusted during unscheduled presences and absences.
- Features that are linked to the detection of presence are inactive at the Nighttime temperature.

EXTERNAL PROGRAMMING

The schedule must be inactive

The appliance follows your installation's external control orders by Pilot Wire link. The information will be displayed on the screen.



Priority orders (frost protection and power shedding) are taken into account at any time.

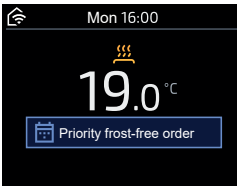

LIGHT FUNCTION

Create a cosy atmosphere in your living room, have a night light in your children's bedroom or make it possible to get up in the night safely; it's your choice thanks to the light function included in your radiator. You can control the light from the control unit on the product and/or directly from your Cozytouch smartphone/tablet app.

In this way you can change the timer (from 20min. to permanent), the intensity of the light (4 possible levels) and even choose to activate or deactivate the independent 30-sec. automatic lighting when presence is detected in darkness.

The "Auto lighting" function can also be accessed from the Cozytouch app.

Turning the light on/off:

Pressing the Light button allows you to turn the light on or off.

When you are in "light" mode, pressing the light button switches off the light and takes you back to heating mode.

Pressing the back button takes you back to heating mode without switching off the light.

The "Auto lighting" function (see below) is independent of other settings and detection in darkness remains active (or inactive) even if the light is off.

Adjusting the brightness

The "Brightness" menu allows you to adjust the intensity of the light diffused by the appliance.

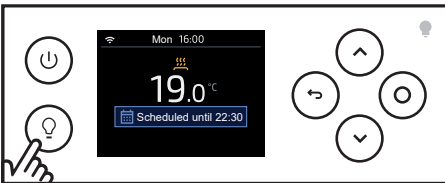

Press the light button.

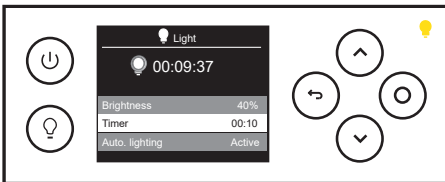

Select the brightness using the \wedge or \vee arrows, then confirm \bigcirc .

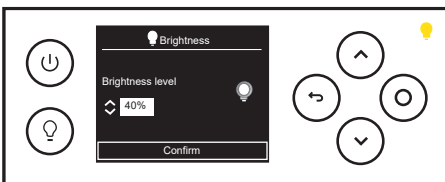

Choose the desired level of brightness using the \wedge or \vee arrows (20% - 40% - 60% - 80% - 100%), then confirm \bigcirc .

Set the timer

The “Timer” menu allows you to set the period of time that the light is on. This period can vary between 10 minutes and 4 hours.

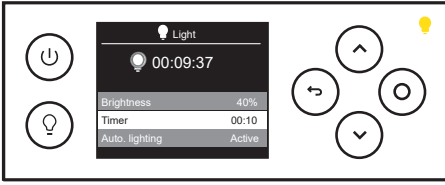

Select timer using the \wedge or \vee arrows, then confirm \bigcirc .

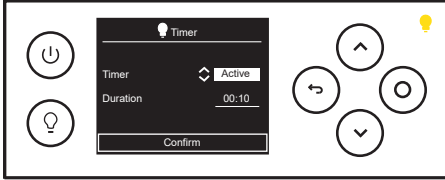

You can activate or deactivate the timer using the \wedge or \vee arrows, then confirm \bigcirc .

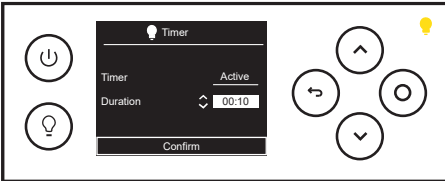

If you activate the timer using the \wedge or \vee arrows, you can choose your desired lighting period, then confirm \bigcirc . This varies between 10 seconds and 4 minutes.

By default, the period of time that the light is on is set at 0 seconds, the minimum.

Auto lighting

The “Auto lighting” option detects presences in darkness and automatically triggers low lighting for 30 seconds.

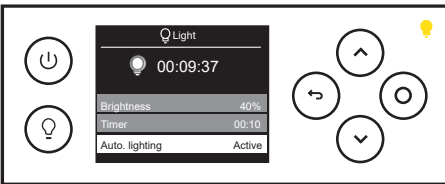

Select Auto lighting using the \wedge or \vee arrows, then confirm \bigcirc .

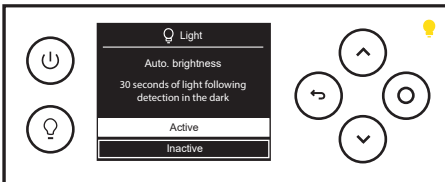

You can activate or deactivate the lighting using the \wedge or \vee arrows, then confirm \bigcirc .



In the case where the radiator is installed in a bedroom, if the presence detector is directed towards the bed, the light may come on depending on your movements during the night. In this case, it is recommended to leave the “Auto lighting” feature inactive.

BLOCKING ACCESS

To avoid the settings being changed by children, you may lock your appliance's commands by pressing and holding .

Do the same to unblock the controls.

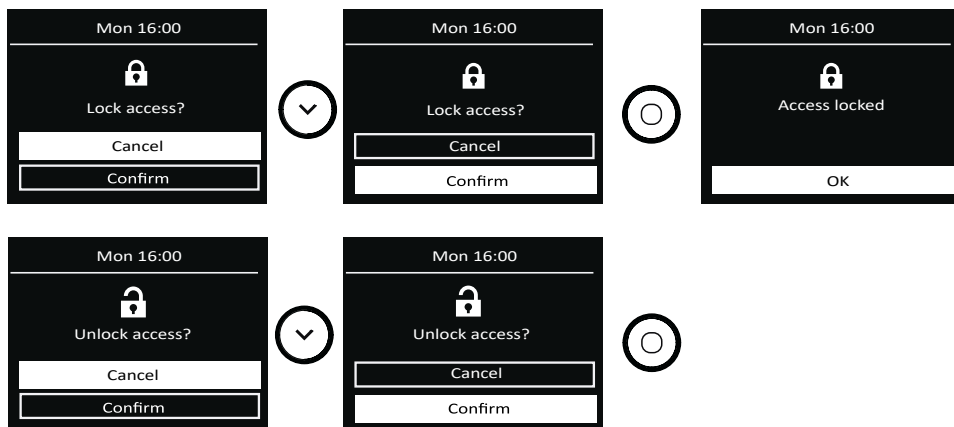

Advanced functions

PROLONGED ABSENCE

This function is used to set the temperature and duration of a prolonged absence.

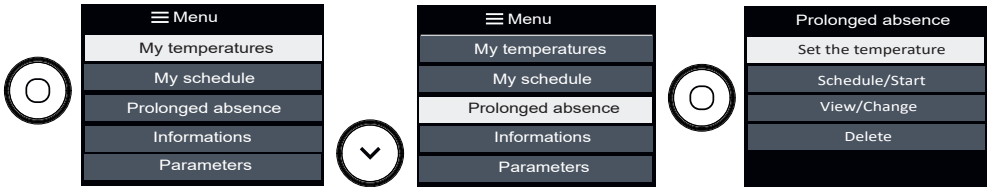

- I set the temperature I would like during my prolonged absence.
- I schedule the start date and time, and the date and time of the end of the absence.
- I am able to view and change this information.
- I can also delete the prolonged absence.

INFORMATION

Various elements of information can be accessed from this menu.

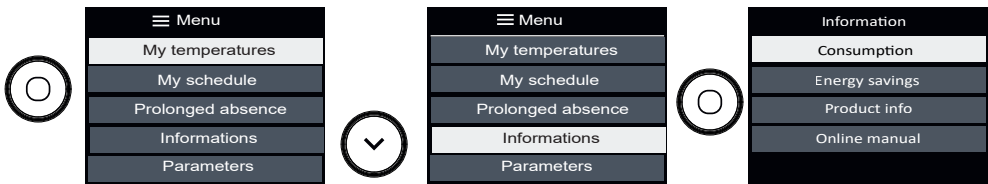

- **I can view information on consumption in kWh.**
The meter is triggered as soon as the appliance is started up for the first time. It is possible to reset the meter.
- **I can view information on energy savings.** When the schedule is active, I can see that the schedule has allowed me to make savings during xx% of the time. This information is available after 24h of use.
- I can view the information concerning my appliance: reference, brand, model, power, serial No. (useful during a call with the After-Sales service).
- **I can find the instruction manual online by scanning the QR code.**

SETTINGS

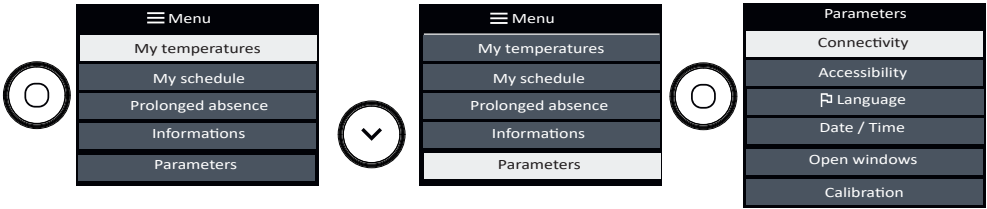

- Connectivity: I can view the quality of the signal, and if the connection has been established or has failed.
- Accessibility: I can manage key presses, the sound made when a key is pressed, and the brightness of the screen (see the chapter on Accessibility).
- Language: I can select the language I prefer.
- Date and time: I can update the date and time.
- Open window: I can activate or deactivate the function (see the chapter on the Open window function).
- Calibration: I can set the variation between the room temperature and the value set on my appliance (see the chapter on Calibration).

CONTROLLING THE APPLIANCE FROM A SMARTPHONE

This appliance is compatible with our Cozytouch Offer®.

Accessories required:

- The Cozytouch application, which is compatible with iOS and Android. Free download from the App Store or Google Play;
- Cozytouch hub, sold by distributors of our brand and on our website;
- Internet access box.



This installation allows you to remotely control, programme and check your appliance(s) from a smartphone or a tablet.

For example, you can change the temperature setting, manage your absences by entering your return date, view the consumption of your appliances, change the mode, and do your programming.

Connect your appliances:

Perform all the connection or control operations from the app (follow the instructions displayed on your smartphone or tablet).

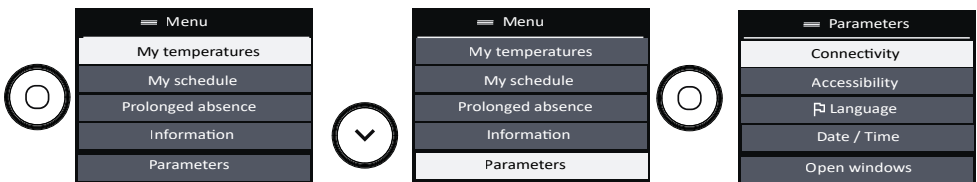

Note:

Radiators located in the same room can be paired via the Cozytouch app so they can communicate and share information.

For example, when several appliances are linked, a change in temperature setting or mode on one appliance is immediately passed on to the other radiators in the room.

In the same way, if one of the radiators in the room detects your presence or an open/closed window, it will communicate this information to the other radiators in the same room.

ACCESSIBILITY

This feature has been developed to make it easier for disabled people to access the controls of the appliance.

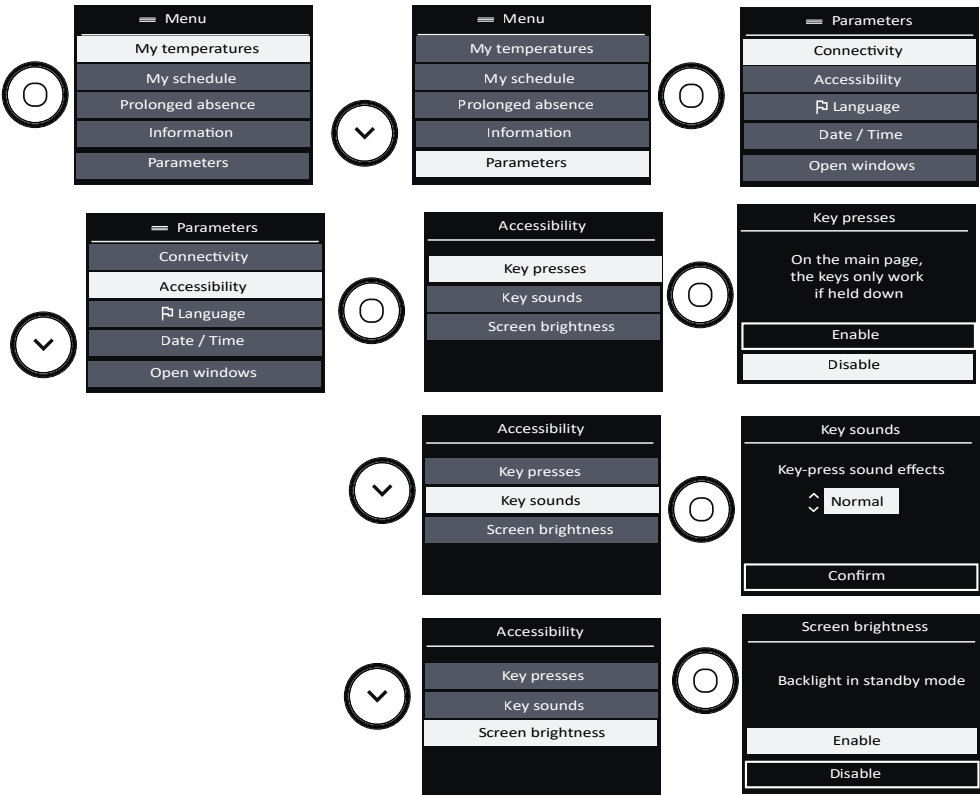







This symbol appears when Key presses is active.



To switch the appliance on and off:

- You have to press and hold  , a melody will confirm that the action has been taken into account.
 - 3 long beeps when the appliance powers off.
 - 3 short beeps when the appliance powers on.

To set the temperature:

- By pressing and holding  you can instantly adjust the temperature to 19°C.
 - 2 beeps will confirm this action.
- Next, you can set the temperature by holding down  or  keys.
 - 1 beep will be heard every 0.5°C.
 - If the temperature reaches 19°C, 2 beeps will be heard.
 - If the temperature reaches the minimum temperature (7°C) or the maximum temperature (28°C), 2 beeps will be heard. And if it continues to decrease beyond 7°C or to increase beyond 28°C, you will continue to hear the 2 beeps.
 - 2 beeps tell you that you are back to a temperature of 19°C.

When accessibility is activated, access to the menu is locked.

To access it, press the menu key  4 times.

Also, the touch keys no longer respond immediately after one press.

You have to hold the key down for 3 seconds to trigger the desired function.

This allows people with impaired vision to have enough time to find the key they want before activating anything.

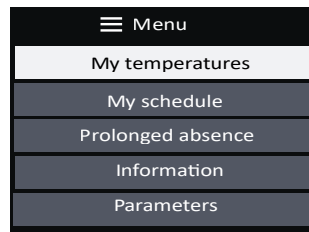

When the schedule of your appliance is active:

- You can temporarily change the temperature to suit your needs (e.g. the appliance is programmed to heat to 15°C because you are usually absent at this time of day. However, you are present and would like to override the programming to set your appliance to 19°C)/
- In this case, the change in temperature setting will be activated for the next 4 hours.
- After these 4 hours, the appliance will automatically return to the initial programming.

OPEN WINDOW FUNCTION

This function is used to detect variations in temperature related to the opening and closing of your windows. If you forget to switch off your appliance when a window is open for a long time, this function lets you get around this and prevents your appliance from heating up unnecessarily.

The appliance automatically switches to Frost Protection (7°C) when it detects an open window and rises to the initial temperature when it detects that the window has been closed (the detection time is variable and can be up to 15 minutes).

The appliance reacts to the opening and closing of a window based on a number of variables: the desired temperature in the room, the outside temperature, and the configuration of the installation.

We do not recommend using this function in corridors and rooms located near an entry door which opens to the outside.

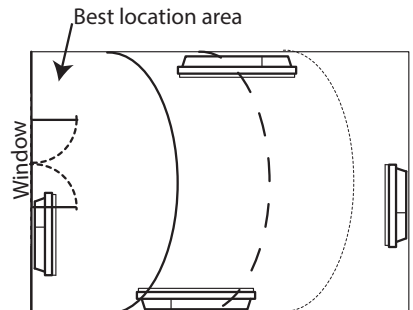

To activate or deactivate the function, refer to the Settings menu:

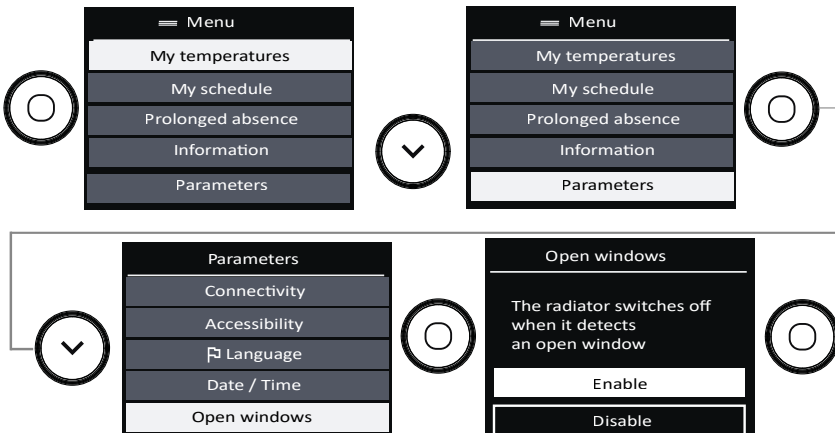

When the function is active, and the appliance detects an open window, it displays the following message:

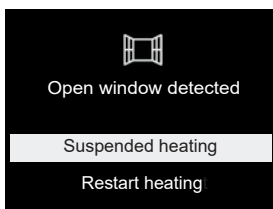

CALIBRATION

This function is used to calibrate your appliance if you notice a difference, after several hours of heating, between the room temperature and the value set on your appliance.

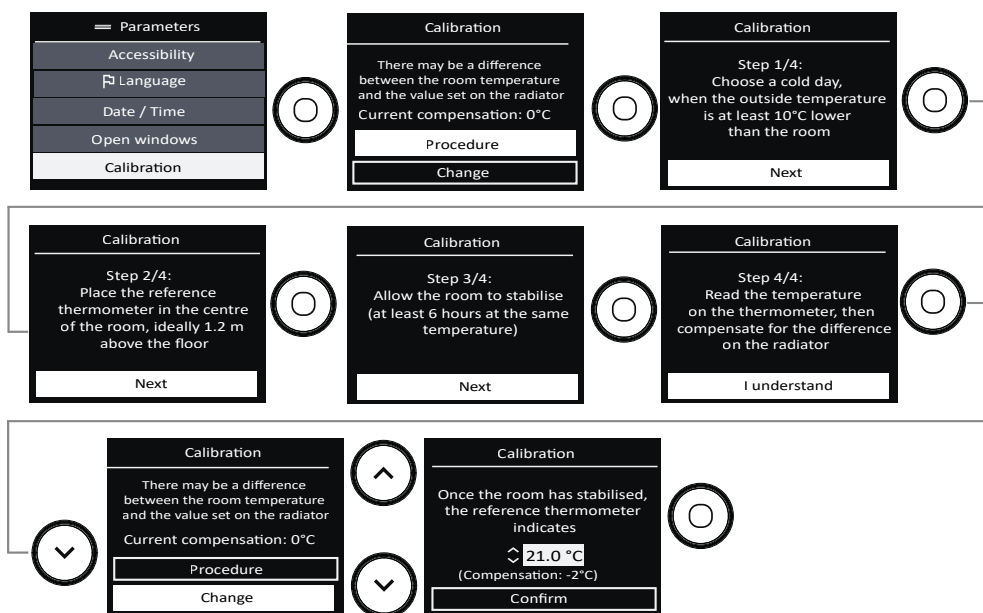

LOAD SHEDDING

Our appliances are compatible with different shedding systems. However, you must not use mains disconnection shedding as this system is incompatible with our appliances. Abrupt, unplanned and repeated electricity supply disconnections may cause premature wear and damage to electronic boards which are not covered by the manufacturer's warranty.

During load shedding periods, the screen displays "Priority load shedding order" if a Stop/Shedding order is sent, and "Priority order" if a Frost Protection order is sent.

The appliance then returns to its initial operating mode.

Expert menu

This menu is used to access the advanced functions of the appliance.
You have the possibility of limiting access to it by entering a PIN.

HORIZONTAL AND LOW MODELS



VERTICAL MODEL

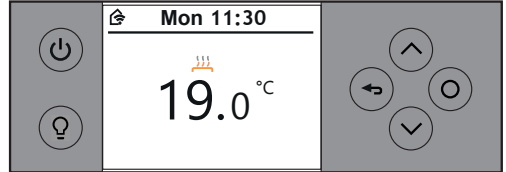

Access to the Menu by simultaneously pressing:

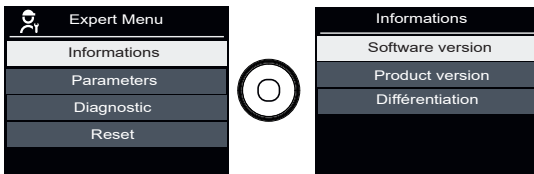
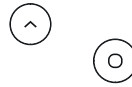

• Information:

1. I can view the software version,
2. I can view the product version,
3. I can view the differentiation code,

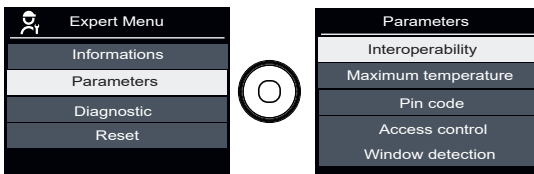

• Settings:

1. The interoperability allows me to connect the appliance to other connected elements in my home.
2. I can set the maximum temperature of my appliance (*between 7 and 28°C, set to 28°C by default*),
3. I can protect access to the Expert menu with a PIN,
4. I can control access to the settings by authorising “all” settings, the adjustment of “temperature only”, or “no” adjustment,
5. I can check whether the window sensor is “active” or “inactive”.

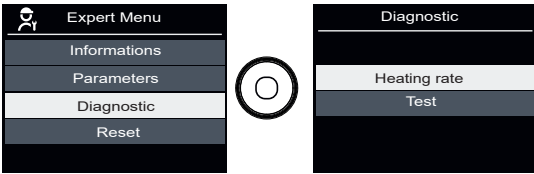

- Diagnostics:



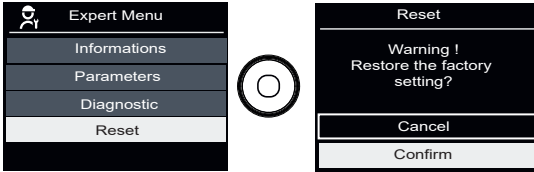







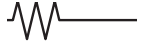

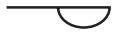
1. I can view the heating operating mode,
2. I can test my appliance and the presence sensor.

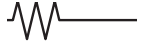

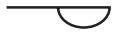
- Reset: I can return it to the factory configuration.

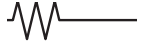
Troubleshooting

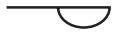
Problem encountered	Checks to make
The control unit screen does not come on.	Check that the switch located behind the appliance is in the I position. Check the power supply to the appliance.
The ambient temperature differs from that displayed on the appliance.	A period of at least six hours needs to elapse for the temperature to stabilise. It is possible, depending on your installation, that you will record a temperature that differs from that displayed on the appliance (a difference of 0.5°C is normal). In this case, refer to the "Expert mode menu" "T° Calibration" chapter.
The appliance does not heat up.	If you have chosen programming, check that you are within a Comfort time window. Check that the installation's circuit-breakers are set or that the cut-off device (if present) has not interrupted the operation of the appliance. Check the air temperature in the room: if it is too high compared to the setpoint temperature, the appliance will not heat up.
The appliance heats up continuously.	Check that the appliance is not located in a draught (door open nearby, air escaping through the cable cover behind the appliance) or that the temperature setting has not been changed. There may be a problem in the electrical network. In the event of a problem (thermostat blocked, etc.), cut the power supply to the appliance (fuse, circuit-breaker) for approximately 10 minutes, then turn the appliance back on. If the phenomenon repeatedly occurs, check the power supply with your power distributor.
The appliance does not heat up sufficiently.	Increase the temperature by pressing \wedge (refer to the "Adjusting the temperature" chapter). If the setting is at the maximum, perform the following checks: <ul style="list-style-type: none"> - Check whether there is another form of heating in the room. - Ensure that your appliance only heats up the room (door closed). - Check the power supply voltage for the appliance. - Check whether the power of your appliance is suitable for the size of your room (we recommend an average of 100 W/m² for a ceiling height of 2.50 m or 40 W/m³).
The surface of the appliance is very hot.	It is normal for the appliance to be hot when it operates, the maximum surface temperature is limited in accordance with the NF Electricity standard. However, if you feel that your appliance is always too hot, check that the power is suitable for the surface area of your room (we recommend an average of 100 W/m ² for a ceiling height of 2.50 m or 40W/m ³) and that the appliance is not placed in a draught that could interfere with its temperature regulation.

Problem encountered	Checks to make																					
Traces of dirt appear on the wall around the appliance.	In a polluted environment, dirt can appear on the appliance's air outlets or on the wall. This phenomenon is associated with the poor quality of the ambient air (smoke from cigarettes, candles, incense, fireplaces, etc.). In this case, we recommend checking that the room is properly ventilated (ventilation, air inlet, etc.).																					
The appliance does not follow the instructions from the Cozytouch app.	Check the connection from the app.																					
The appliance does not connect to the application.	The maximum range between the Cozytouch HUB and the appliance is 100 to 300m in an open field / 20 m ² concrete slab. The maximum number of appliances that can be connected is 5.																					
The appliance does not follow my lifestyle.	The adaptive schedule must be activated. The appliance needs at least 2 weeks to adapt the schedule to your lifestyle.																					
The appliance does not respond to the instructions from the pilot wire.	<p>Perform the following checks to check for the correct transmission of the programming instructions:</p> <table border="1" data-bbox="328 707 888 1193"> <thead> <tr> <th data-bbox="328 707 535 778">Instructions received</th> <th data-bbox="540 707 725 778">Oscilloscope Ref/ Neutral</th> <th data-bbox="731 707 888 778">Mode obtained</th> </tr> </thead> <tbody> <tr> <td data-bbox="328 786 535 834">0 Volt</td> <td data-bbox="540 786 725 834"></td> <td data-bbox="731 786 888 834">COMFORT</td> </tr> <tr> <td data-bbox="328 842 535 906">230V 3 s/5 min</td> <td data-bbox="540 842 725 906"></td> <td data-bbox="731 842 888 906">COMFORT – 1° C</td> </tr> <tr> <td data-bbox="328 914 535 978">230V 7 s/5 min</td> <td data-bbox="540 914 725 978"></td> <td data-bbox="731 914 888 978">COMFORT – 2° C</td> </tr> <tr> <td data-bbox="328 986 535 1050">230V</td> <td data-bbox="540 986 725 1050"></td> <td data-bbox="731 986 888 1050">ECO</td> </tr> <tr> <td data-bbox="328 1058 535 1121">– 115 V negative</td> <td data-bbox="540 1058 725 1121"></td> <td data-bbox="731 1058 888 1121">FROST PROTECTION</td> </tr> <tr> <td data-bbox="328 1129 535 1193">+ 115 V positive</td> <td data-bbox="540 1129 725 1193"></td> <td data-bbox="731 1129 888 1193">STOP HEATING</td> </tr> </tbody> </table> <p data-bbox="328 1193 1060 1353">Within the context of programming using the pilot wire or a carrier current, the frost protection or load shedding instructions take priority. The delay for switching from the Comfort mode to the Eco mode is approximately 12 seconds. The delay for switching from the Comfort -1/-2 mode to the Comfort mode is approximately 5 minutes.</p>	Instructions received	Oscilloscope Ref/ Neutral	Mode obtained	0 Volt		COMFORT	230V 3 s/5 min		COMFORT – 1° C	230V 7 s/5 min		COMFORT – 2° C	230V		ECO	– 115 V negative		FROST PROTECTION	+ 115 V positive		STOP HEATING
Instructions received	Oscilloscope Ref/ Neutral	Mode obtained																				
0 Volt		COMFORT																				
230V 3 s/5 min		COMFORT – 1° C																				
230V 7 s/5 min		COMFORT – 2° C																				
230V		ECO																				
– 115 V negative		FROST PROTECTION																				
+ 115 V positive		STOP HEATING																				
The control box lighting is bothering me.	You have the possibility of deactivating the screen's backlighting: Menu - Settings- Accessibility - Screen brightness: active/inactive, see page 31.																					
The control unit of the vertical appliance will not open	The control unit only opens when the product is in a vertical position.																					

If you are unable to resolve your problem, contact your distributor/installer, with the details of the appliance readily available. These are located on the side of the appliance. Record the room temperature.

The commercial Code (C) and the serial Number (E) will inform the manufacturer of the type of appliance that you have acquired.

- A Standards, quality labels
- B Brand name
- C Commercial code
- D Manufacturer's reference
- E Serial No.
- F Manufacturer's No.

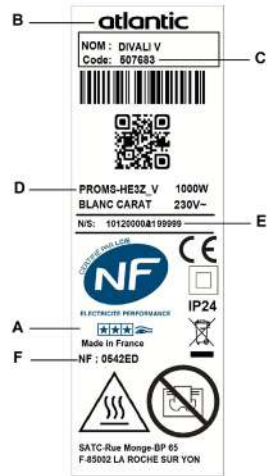

: Appliances with this symbol must not be disposed of with domestic waste but must be collected separately and recycled. The collection and recycling of end-of-life products must be carried out according to local provisions and orders.



FR

Cet appareil se recycle

REPRISE À LA LIVRAISON À DÉPOSER EN MAGASIN À DÉPOSER EN DÉCHÈTERIE

OU OU OU

Points de collecte sur www.quefairedemesdechets.fr
Privilégiez la réparation ou le don de votre appareil !



Specifications

Technician Specifications measured and calculated in accordance with REGULATIONS (EU) 2015/1188 and/or (EU) 2024/1103					
Contact details	The same as those on the information plate				
Model reference	PROMS-HE3Z_H / PROMS-HE3Z_V / PROMS-HE3Z_P				
Element	Symbol	Value	Unit	Element	Unit
Heat output				Type of heat output/room temperature check (select one type only)	
Rated heat output	<i>P_{nom}</i>	0.75 to 2.0	kW	Check of heat output at one level, no check of room temperature	no
Minimum heat output (indicative)	<i>P_{min}</i>	0	kW	Check of heat output at two or more manual levels, no check of room temperature	no
Maximum continuous heat output	<i>P_{max,c}</i>	2.0	kW	Room temperature check with mechanical thermostat.	no
Energy Consumption				Electronic room temperature check	
When switched off (*)	<i>P_o</i>	0	W	Electronic room temperature check and daily programmer	no
In standby mode (*)	<i>P_{sm}</i>	0.99	W	Electronic room temperature check and weekly programmer	yes
In idle mode	<i>P_{idle}</i>	0.99	W	Other checking options (select one or more options)	
In standby mode with network connection maintained (*)	<i>P_{nsm}</i>	1.12	W	Room temperature check, with presence detector.	yes
In standby mode with display of information and status			yes	Room temperature check, with open window detector.	yes
Seasonal energy efficiency for room heating in active mode (*)	<i>N_{s,on}</i>	100	%	Remote control option	yes
				Adaptive activation control	yes
				Activation time limiter	no
				Black globe sensor	no
				Self-learning feature (*)	yes
				Precision of settings (*)	yes
(*) : For regulation (EU) 2024/1103 only					

CERTIFICAT DE GARANTIE

À CONSERVER PAR L'UTILISATEUR DE L'APPAREIL

■ GARANTIE UTILISATEUR

Conformément aux dispositions légales en vigueur, les utilisateurs bénéficient en tout état de cause de la garantie légale des vices cachés (articles 1641 et suivants du Code Civil) et de la garantie légale de conformité pour les biens de consommation due par le dernier vendeur (articles L217-1 et suivants du Code de la Consommation).

■ GARANTIE CLIENTS PROFESSIONNELS ATLANTIC

Nos appareils sont garantis contre tout défaut de fabrication dans les conditions définies dans nos Conditions Générales de Vente et pour les durées suivantes :

Garantie Divali : 2 ans.

La garantie comprend l'échange ou la fourniture des pièces reconnues défectueuses après expertise par notre Service Après-Vente, à l'exclusion de tous frais annexes qu'il s'agisse de main d'œuvre, déplacement, perte de jouissance ou d'exploitation ou de toutes indemnités à titre de dommages et intérêts.

Nos produits peuvent faire l'objet d'extension de garantie – consulter notre Service Après-Vente.

La validité de la garantie est notamment conditionnée à l'installation et à la mise en service de l'appareil par un installateur professionnel agréé ou qualifié ainsi qu'à la réalisation des entretiens réguliers conformément aux instructions précisées dans nos notices.

La garantie ne couvre pas les dommages dus à une installation non-conforme, un défaut d'entretien ou une utilisation impropre, notamment : voir la liste non exhaustive au paragraphe Garantie de la notice.

■ RETOUR SOUS GARANTIE

Les retours de produits effectués au titre de la garantie ne seront acceptés que s'ils font l'objet d'un accord préalable de la part d'ATLANTIC, par écrit, matérialisé par l'autorisation de retour numérotée.

Les pièces jugées défectueuses seront systématiquement retournées pour expertise en port payé au SAV ATLANTIC (adresse ci-dessous). Un avoir ou un échange sera effectué suivant le cas, si l'expertise révèle une défaillance effective.

■ **ATTENTION :** Un produit présumé à l'origine d'un sinistre doit rester sur site à la disposition des experts d'assurance et le Sinistré doit en informer son assureur. Tout remplacement doit se faire en accord avec l'assurance.

ATLANTIC SAV

Rue Monge - BP 65 - F-85002 LA ROCHE SUR YON



atlantic

